



Rhythm
Collection
2019:



2019 Rhythm Collection

Interni firmati Ben Wu. Architetto d'avanguardia, creativo, tra i top ten in Cina che quest'anno disegna per Longhi la collezione Rhythm. Mobili contemporanei che si uniscono perfettamente al mood Longhi. Arredi dalle linee essenziali e volumi architettonici. Ogni pezzo d'arredo viene pensato come il tassello di un mosaico in armonia e dialogo con lo spazio circostante.

Interiors designed by Ben Wu. A futuristic architect, creative, among China's top ten who has designed Rhythm collection for Longhi. This contemporary furniture blends perfectly with Longhi's style. Pieces with essential lines and architectural volumes which have been conceived to be like a tile in a mosaic in harmony with the surrounding space.

Интерьер от Бена Ву, архитектора-авангардиста, креативного дизайнера, входящего в десятку лучших архитекторов Китая, который в этом году создает для Longhi коллекцию Rhythm, современную мебель, полностью отвечающую представлениям Longhi, обстановку, отличающуюся минималистичными линиями и архитектурными объемами. Каждый предмет для интерьера - это кусочек мозаики, гармонично вписывающийся и перекликающийся с окружающим пространством.

吴滨设计的室内家具。这位中国十大设计师之一、前卫、富有创造力的建筑设计师，今年为Longhi设计Rhythm系列。当代风格的家具，完美地与Longhi意境结合。以实质线条与建筑形态展现特色。每件家具制品皆如同马赛克作品中的单块小砖，专为能与周围空间和谐并存与对话而设计。

designed by BEN WU

MI

Sofa





Lines as distinct as piano keys

Ben Wu crea una collezione basata sul ritmo: *“Nel corso dei secoli, il ritmo della musica è stato integrato sia nelle culture orientali che in quelle occidentali. L'eleganza nei suoni è l'entusiasmo per la vita. Come per la musica, avere ritmo è un aspetto così fondamentale che ho voluto trasportarlo nella mia collezione rendendola fluida e armoniosa in ogni sua forma. Il mio design, chiamato appunto Rhythm, non descrive solo il background artistico della vita presente, ma simboleggia uno stile di vita quasi futurista, sempre in movimento e pieno di ritmo.”*
(Ben Wu)

Ben Wu created a collection based on rhythm: *“Through the centuries, the rhythm of music has been integrated into Eastern and Western cultures. The elegance in those sounds is enthusiasm for life itself. Like music, having rhythm is such a fundamental aspect that I wanted to include it in my collection, thus making every shape fluid and harmonious. My design, called Rhythm, does not only describe the artistic background of the present life, but also symbolises an almost futuristic lifestyle, always moving and full of rhythm.”*
(Ben Wu)

Бен Ву создает коллекцию, основанную на ритме. *«За многие века музыкальный ритм стал частью как восточной, так и европейской культуры. Элегантность звуков - это любовь к жизни. Ритм в жизни, как и в музыке, настолько важен, что я решил включить его в свою коллекцию, придавая ее плавность и гармоничность во всех ее формах. Созданный мною проект, который так и называется - Rhythm, не только заключает в себе художественный фон сегодняшнего дня, но и символизирует почти футуристический ритмичный стиль жизни в постоянном движении»*, (Бен Ву)

吴滨创作了一套以节奏为基础系列：「几个世纪以来，音乐的节奏已融入东西方的文化中。声音的优雅是一种生活的热情。就像对音乐来说，拥有节奏是如此重要的，我因此刻意地将它带进我的系列中，让系列拥有各种形式的流畅与和谐。我的设计，就取名为Rhythm（节奏），不仅描述着目前生活的艺术背景，也是一种几乎有未来风的生活风格，一种全速依循节奏的律动。」引文：吴滨。

DIVANO | SOFA MI
STRUTTURA ESTERNA | EXTERNAL STRUCTURE P.12 PLUME 354
STRUTTURA INTERNA | INTERNAL STRUCTURE P.12 NABUK SILK 9010
FASCIA DI METALLO | METAL BAND MATT SATINED BRONZE
CUSCINI | CUSHIONS P.12 PLUME 354







DIVANO | *SOFA MI*
STRUTTURA ESTERNA | *EXTERNAL STRUCTURE P.12 PLUME 354*
STRUTTURA INTERNA | *INTERNAL STRUCTURE P.12 NABUK SILK 9010*
FASCIA DI METALLO | *METAL BAND MATT SATINED BRONZE*
CUSCINI | *CUSHIONS P.12 PLUME 354*











.Essential
lines







DIVANO | SOFA MI
STRUTTURA ESTERNA | EXTERNAL STRUCTURE P.9 NUVOLA 105
STRUTTURA INTERNA | INTERNAL STRUCTURE D VINTAGE 13
FASCIA DI METALLO | METAL BAND BRIGHT BLACK CHROME
CUSCINI | CUSHIONS P.9 NUVOLA 105











*"futuristic
lifestyle,
always moving
and full of
rhythm"*
(Ben Wu)

SOL

Armchair





Furnishings with a touch *of.* *Asian* *magic*

Ben WU cattura la magia di mondi lontani: una reinterpretazione del look Sixties tra raffinatezza europea e sensibilità orientale.

Ben Wu captures the magic of faraway lands: a reinterpretation of the Sixties look evokes both European elegance and Asian sensitivity.

Бен ВУ воплощает магию далеких миров, реинтерпретируя образ 60-х между европейской изысканностью и восточной чувственностью.

吴滨捕捉了远方世界的魔力：一种六十年代造型的新诠释，介于欧洲精致感与东方感性之间。



POLTRONA | *ARMCHAIR SOL*
STRUTTURA | *STRUCTURE P.9 NUVOLA 147*
SEDILE E SCHIENALE | *SEAT AND BACK P.12 NABUK SILK 9011*
BASE | *BASE MATT NICKEL*







RE

Table





The precious features of marble

blend with the delicate refinement of leather

Il tavolo Re è caratterizzato dall'assoluta preziosità dei suoi materiali. Le venature del marmo si incastonano in una delicata scocca rivestita in pelle. Le linee morbide e le cuciture, realizzate dalle sapienti mani degli artigiani, rendono questo pezzo unico, pronto per dare carattere a qualsiasi ambiente.

Re table stands apart for its exceptionally precious materials. The marble veins are framed by a refined leather-lined body.

Flowing lines and seams produced by the expert hands of skilled craftsmen make this a unique item designed to enhance any room with personality.

Стол Re отличается абсолютной ценностью своих материалов. Пржилки мрамора заключены в нежную оболочку, обтянутую кожей. Мягкие линии и швы, выполненные умелыми руками мастеров, делают этот предмет уникальным, в состоянии придать характер любой обстановке.

Re桌的特色在于它采用极珍贵的材料制成。大理石的纹理嵌于外覆皮料的精致壳体中。柔和的线条与缝线，由工匠精湛的手工艺制成，使它成为独一无二的品项，随时可赋予任何环境独特个性。









TAVOLO | TABLE PE
RIVESTIMENTO | STRUCTURA | STRUCTURE COVER P. 12 PLUME 354
PIANO | TOP PATAGONIA MARBLE
BASE | BASE MATT SATINED BRONZE





Precious
details











LA

Chair



Passion for details and the utmost Comfort

La ricerca del massimo comfort senza rinunciare al design, è la filosofia che contraddistingue tutti i sistemi di seduta LONGHI.

Il forte carattere della sedia LA è definito dall'elegante maniglia in cuoio intrecciato, rifinita con borchie metalliche cromate.

Research focused on achieving the utmost standards of comfort without renouncing to design is the vision that underpins all LONGHI seating systems.

The powerful personality of LA chair is defined by the elegant woven leather handle finished with chrome metal studs.

Поиск максимального Комфорта, не отказываясь при этом от дизайна, - это философия, которая отличает все системы сидений LONGHI.

Ярко выраженный характер стула LA определяется элегантной ручкой из плетеной кожи, отделанной хромированными металлическими заклепками.

追寻最佳舒适度且无需放弃设计，是所有LONGHI座椅系统与与众不同的哲学。

定义出LA椅强烈个性的优雅把手，由皮革编织并饰以镀铬金属铆钉制成。











RE

Small Tables



Maximum customization: *unique pieces*

Essenze preziose, marmi, pellami dai colori brillanti: le possibilità di customizzazione del prodotto sono infinite e segnano l'unicità di ciascun pezzo della serie di tavolini RE firmati da Ben Wu.

Precious wood, marble, leather in bright hues: the numberless product customisation options underscore the uniqueness of each item in the RE collection of small tables designed by Ben Wu.

Драгоценные породы дерева, мрамор, богатая кожа ярких цветов: возможности персонализации продукта безграничны и отмечают уникальность каждого предмета серии столиков RE, созданных Беном Ву.

珍贵的木质、大理石、丰富又多彩亮丽的皮料：拥有无穷尽个性化定制这产品的可能性，同时也标记出由吴滨设计的RE茶几系列每件产品独一无二的特质。







TAVOLINO | *SMALL TABLE RE*
RIVESTIMENTO STRUTTURA | *STRUCTURE COVER P.3 SUEDE 370050*
PIANO | *TOP DOVER WHITE MARBLE*
BASE | *BASE MATT SATINED BRONZE*



TAVOLINO | SMALL TABLE RE
RIVESTIMENTO STRUTTURA | STRUCTURE COVER P.3 SUEDE 420050
PIANO | TOP JULIET QUARTZ
BASE | BASE MATT SATINED BRONZE





TAVOLINO | *SMALL TABLE RE*
RIVESTIMENTO STRUTTURA | *STRUCTURE COVER P.3 SUEDE 08051*
PIANO | *TOP JULIET QUARTZ*
BASE | *BASE MATT SATINED BRONZE*





TAVOLINO | *SMALL TABLE* **RE**
RIVESTIMENTO STRUTTURA | *STRUCTURE COVER P.3* SUEDE 536
PIANO | *TOP* PORT SAINT LAURENT MARBLE
BASE | *BASE* MATT SATINED BRONZE

NOTE

Console



The Essential Nature of a circle

La collezione Rhythm è composta da arredi e complementi caratterizzati da un design pulito, da linee essenziali che non lasciano nulla al superfluo, tipico di un design più plastico, minimal. Il cerchio è il simbolo perfetto della totalità e la sua forma esprime pienezza e armonia.

The Rhythm collection includes furnishings and accessories presenting clean design features with basic lines that make no room for the superfluous, which is typical of a plastic and minimal design. The circle is the perfect symbol of totality and its shape expresses fullness and harmony.

Коллекция Rhythm состоит из мебели и аксессуаров, характеризующихся строгим дизайном, лишь с существенными линиями, не предполагающими ничего лишнего, типичными для более пластичного, минималистичного дизайна. Круг является совершенным символом тотальности, а его форма выражает полноту и гармонию.

Rhythm系列由家具与陈设装饰品所组成，以简洁设计、实质线条以及毫无多余的元素展现特色，是更具有塑造力，更极简的典型设计。圆形是一种整体的完美表征，它的形态表达着丰满与和谐。



CONSOLLE | CONSOLE NOTE
STRUTTURA | STRUCTURE GLOSSY EBONY
RIVESTIMENTO STRUTTURA | STRUCTURE COVER P.3 SUEDE 311
PIANO | TOP PATAGONIA MARBLE
SPECCHIO | MIRROR BRONZE
BASE | BASE MATT SATINED BRONZE







DO

Cabinet





LOW/HIGH *cabinet*

Due differenti misure per il contenitore DO, che si inserisce nell'ambiente con forza, grazie al piano, in versione marmo o specchio, e all'eleganza delle linee morbide che si susseguono ritmicamente. La struttura, costituita da ante, cassetti, ripiani in vetro e illuminazione interna, è rivestita in pelle e rende DO un prodotto non solo elegante ma anche straordinariamente pratico.

DO cabinet comes in two different sizes. It powerfully dominates the room with the marble or mirror top and the rhythmic sequence of refined flowing lines. The leather-lined structure, made up of doors, drawers, glass shelves and internal lighting, makes DO a product that is both elegant and highly practical.

Два разных размера предлагаются для контейнера DO, который напористо вписывается в интерьер, благодаря своей верхней части, в мраморной или зеркальной версии, и элегантности мягких линий, ритмично следующих друг за другом. Конструкция, состоящая из дверей, ящиков, стеклянных полок и внутреннего освещения, обтянута кожей и делает DO не только элегантным, но и необычайно практичным продуктом.

共有两种尺寸，DO收纳柜以强力的姿态嵌入环境中，是大理石或镜面台面，通过节奏般的方式，追随着优雅柔和的线条所赋予的特色。结构，由门板、抽屉、玻璃与内部照明所组成，并外覆皮料面饰，这些元素赋予了DO这款产品，优雅却更实用的非凡特性。



LOW version





CONTENITORE BASSO | *LOW CABINET DO*
RIVESTIMENTO STRUTTURA | *STRUCTURE COVER P.3 SUEDE 830086*
PIANO | *TOPDOVER WHITE MARBLE*
BASE | *BASE MATT SATINED BRONZE*







CONTENITORE BASSO | *LOW CABINET DO*
RIVESTIMENTO STRUTTURA | *STRUCTURE COVER P.3 SUEDE 830086*
PIANO | *TOP JULIET QUARTZ MARBLE*
BASE | *BASE MATT SATINED BRONZE*

HIGH version











Pure
lines
*and care of
expert
tailoring*





CONTENITORE ALTO | HIGH CABINET DO
RIVESTIMENTO STRUTTURA BASE | BOTTOM STRUCTURE COVER P.12 PLUME 354
RIVESTIMENTO STRUTTURA SUPERIORE | UPPER STRUCTURE COVER P.3 SUEDE 420050
PIANO | TOP PATAGONIA MARBLE
BASE | BASE MATT SATINED BRONZE

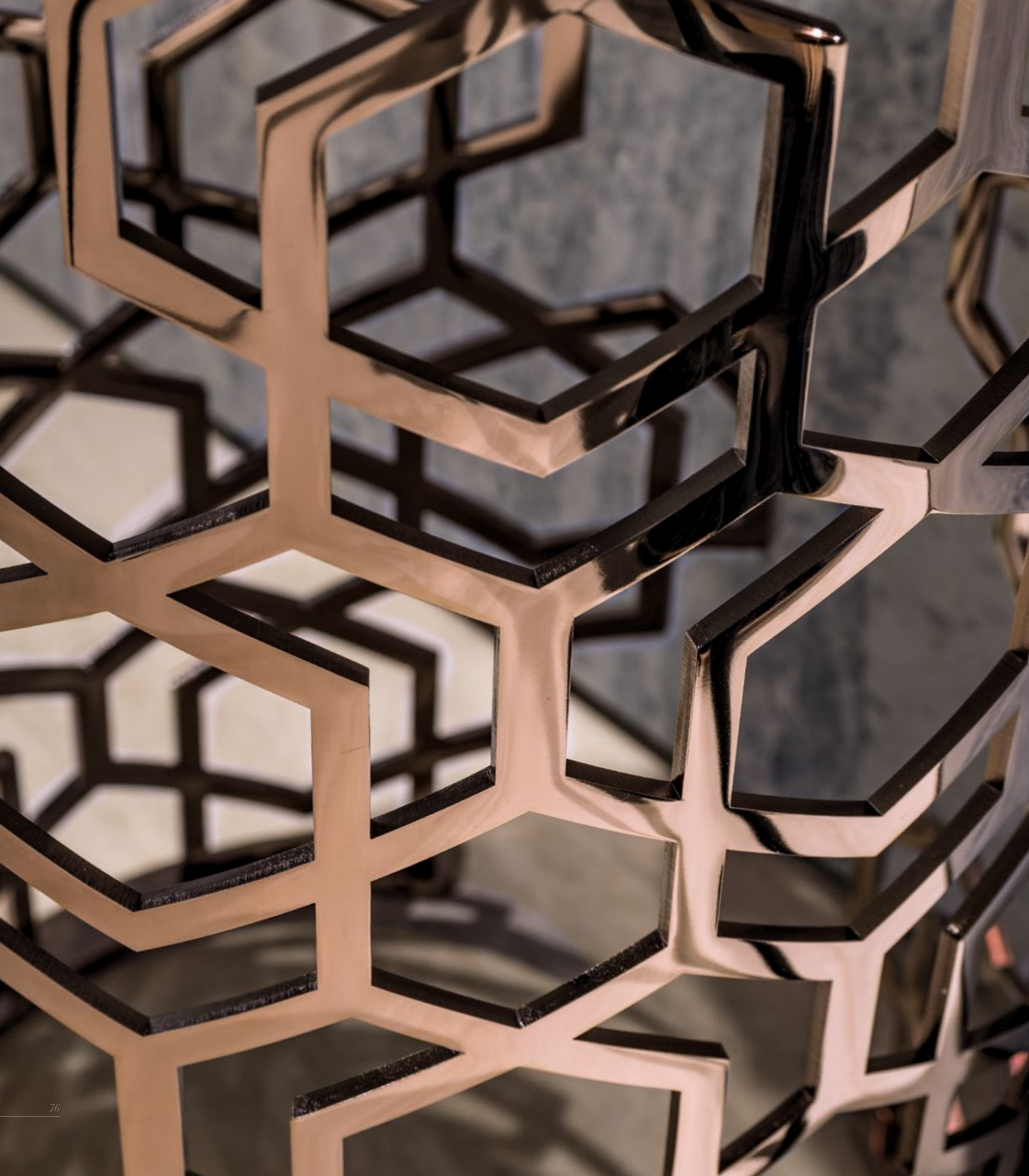

Black Rose *gold*

Black Rose gold è la nuova finitura che affianca le novità della 2019 Collection. Conferisce calore ed eleganza ai prodotti illuminando con una luce particolare gli ambienti in cui viene accolta.

Applicata dal piccolo al grande dettaglio, Black Rose gold caratterizza fortemente l'ambiente, rivestendolo di modernità e carattere.

Black Rose gold is the new finish that has been added to the news of the 2019 Collection. It enhances products with warmth and elegance, lighting up rooms with a special glow.

Applied to both small and large details, Black Rose gold strongly characterises the room with a modern touch and personality.

Черно-розовое золото - новый тип отделки, используемый в новинках коллекции 2019 года. Она придает изделиям тепло и элегантность, освещая помещения, в которых она используется, особым светом.

Черно-розовое золото, примененное на деталях, от мелких до крупных, ярко характеризует интерьер, придает ему современность и характер.

Black rose gold是连同2019系列新品所推出的新面饰。在赋予产品温暖与优雅特质的同时，也以独特的光线照亮周遭环境。

可小面积或大范围点缀细节，Black rose gold强烈地赋予环境个性，并于其中加入时尚感与独特气息。

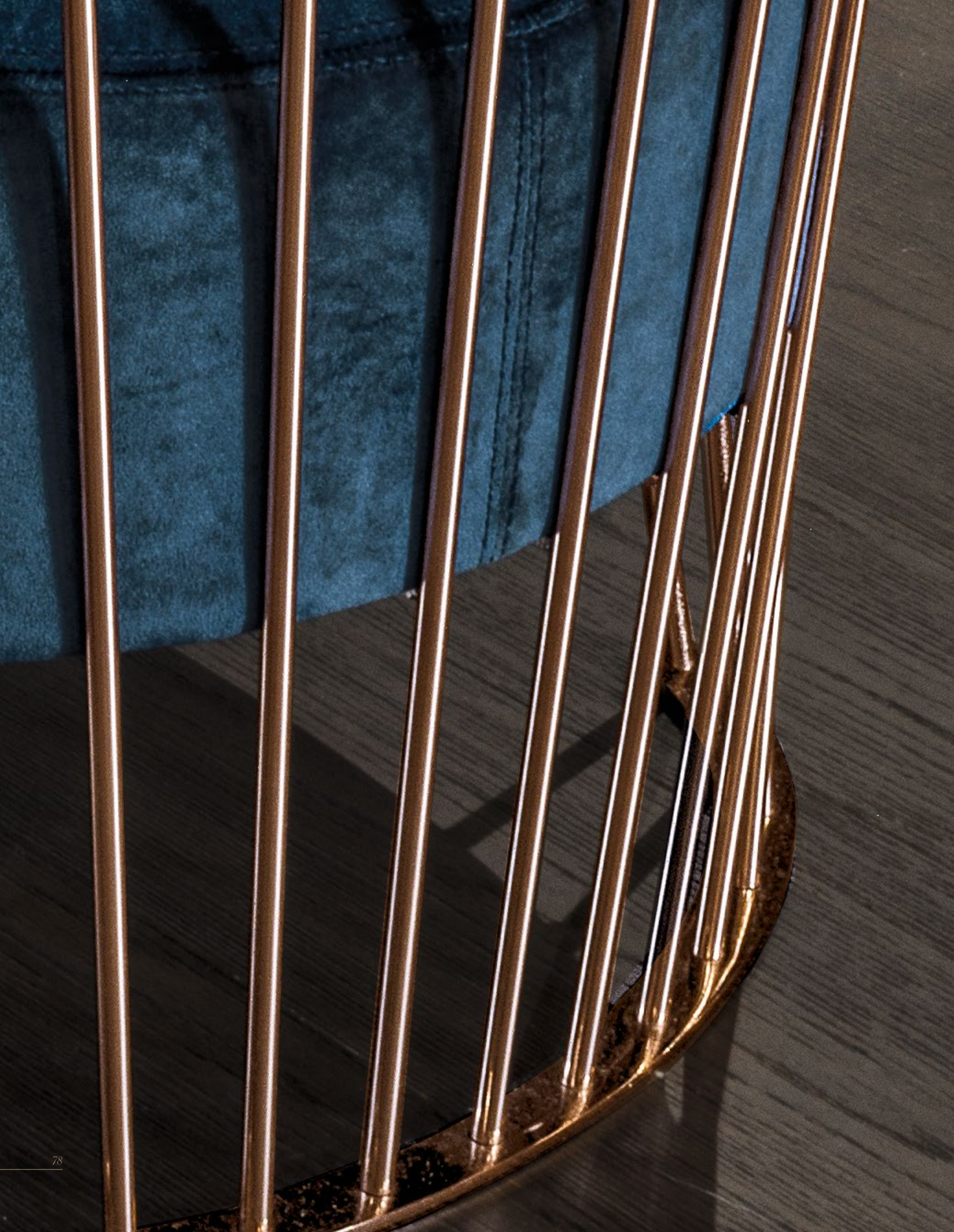

POLTRONA | *ARMCHAIR* **DOROTHY**
RIVESTIMENTO STRUTTURA | *STRUCTURE COVER* P.12 **PLUME 325**
CUSCINI | *CUSHIONS* CAT.D **VINTAGE 13**
SCHIENA | *BACK* **BLACK ROSE GOLD**

TAVOLINO | *SMALL TABLE* **BAG**
RIVESTIMENTO BASE | *BASE COVER* CAT.D **VINTAGE 13**
COLONNA | *COLUMN* **BLACK ROSE GOLD**
PIANO | *TOP* **CALCITE AZUL MARBLE**





TAVOLINI | *SMALL TABLES* **TILES**
STRUTTURA | *STRUCTURE* **BLACK ROSE GOLD - P.3 SUEDE 08051**
BASE | *BASE* **P.3 SUEDE 08051**
PIANO | *TOP* **FUSION MULTICOLOR MARBLE**



LAVANDINO | *BASIN JACQUELINE*
BASE | *BASE BLACK ROSE GOLD*
PIANO | *TOP SILVER WAVE MARBLE*



PORTA SALVIETTE | TOWEL RACK **BEATRIX**
STRUTTURA | **STRUCTURE BLACK ROSE GOLD**
PIANI SUPERIORI | **UPPER TOPS CAST BRASS PINK GOLD**
PIANO INFERIORE | **LOWER TOPP.3 SUEDE 03174**
BASE | **BASE SILVER WAVE MARBLE**



2019 Collection

Charme senza tempo, comfort avvolgente e linee geometriche. Improvvisi sprazzi di colore per un design moderno e accattivante. Le essenze pregiate, le materie prime scelte con cura e i colori ricercati dei tessuti: "Ho voluto disegnare una collezione con linee pulite, diminuendo gli spessori e dal forte carattere. Il gioco di piani sovrapposti e segni geometrici caratterizzano i prodotti conferendogli eleganza e leggerezza. La collezione è formata da più pezzi diversi che si integrano tra loro."
(Giuseppe Vigano)

Timeless charm, enveloping comfort and geometric lines. Unexpected flashes of colour for a captivating modern design. Precious veneers, carefully selected raw materials and refined fabric colors: "I wanted to design a collection with clean lines, diminished thicknesses and a strong personality. The interplay of the stacked surfaces and geometric figures set these products off and give them elegance and lightness. The collection is formed from several different pieces that integrate with one another."
(Giuseppe Vigano)

Не подвластный времени шарм, убаюкивающий комфорт и извилистые линии. Неожиданные брызги цвета, создающие современный привлекательный образ. Тщательно подобранные ценные породы дерева, изысканные цвета тканей. "Мне хотелось создать коллекцию с чистыми линиями малой толщины и яркой индивидуальности. Игра накладывающихся друг на друга плоскостей и геометрические символы характеризуют различные изделия, придавая им элегантность и легкость. Коллекция состоит из нескольких дополняющих друг друга предметов."
(Джузеппе Вигано)

永恒的魅力、环抱性的舒适与蜿蜒的线条。突然闪烁的色彩，赋予设计现代感与吸引力。精选的珍贵木质，精致的布料色彩：「我刻意设计了一套拥有简洁线条的系列，缩减了厚度与强烈的个性。重叠平面的游戏与几何形态，在赋予产品个性的同时，也展现优雅与轻盈感。这套系列由多款可相互整合的不同单品所组成。」引文：
Giuseppe Vigano

designed by GIUSEPPE VIGANO

RITUAL

Sofa





Spicy nuances and strong personality

Eleganza non convenzionale rappresentata sapientemente da rivestimenti polimerici e bicromatici.

Una interpretazione più morbida, volta a realizzare il contesto ideale nel quale ambientare il nuovo sistema di seduta Ritual e i numerosi nuovi complementi. Un particolare motivo grafico di linee spezza le superfici lisce dei rivestimenti.

Unconventional elegance is wisely represented by two-toned and poli-material coverings.

A softer interpretation aimed at creating the ideal context for the new Ritual seating system and its many new complements. A particular pattern of lines breaks up the smooth surfaces of the upholstery.

Нетрадиционная элегантность, мастерски выраженная в двухцветных покрытиях из различных материалов.

Более мягкое воплощение, призванное создать идеальный контекст для размещения новой системы диванов Ritual и многочисленных новых предметов. Особый орнамент из линий, оживляющий гладкие поверхности покрытий.

非常规的优雅，是明智运用混和材料饰面与双色色调的表征一种更柔和的诠释，引导创造出一种理想的背景，于其中，新Ritual座椅系统与无数新款的摆设家饰完美展现。独特的线条图案，游走在表面平滑的面饰中。

DIVANO | SOFA RITUAL
PELLE | LEATHER P.9 NABUCK 1706
CUSCINI | CUSHIONS CAT.D VINTAGE 12 AZZURRO - 13 BLU
BORDO | FRAME BRIGHT LIGHT GOLD
BASE | BASE PAINTED BRONZE











TAVOLINO | *SMALL TABLE* RITUAL
PIANO | *TOP DOVER* WHITE MARBLE
STRUTTURA | *STRUCTURE* GLOSSY EBONY

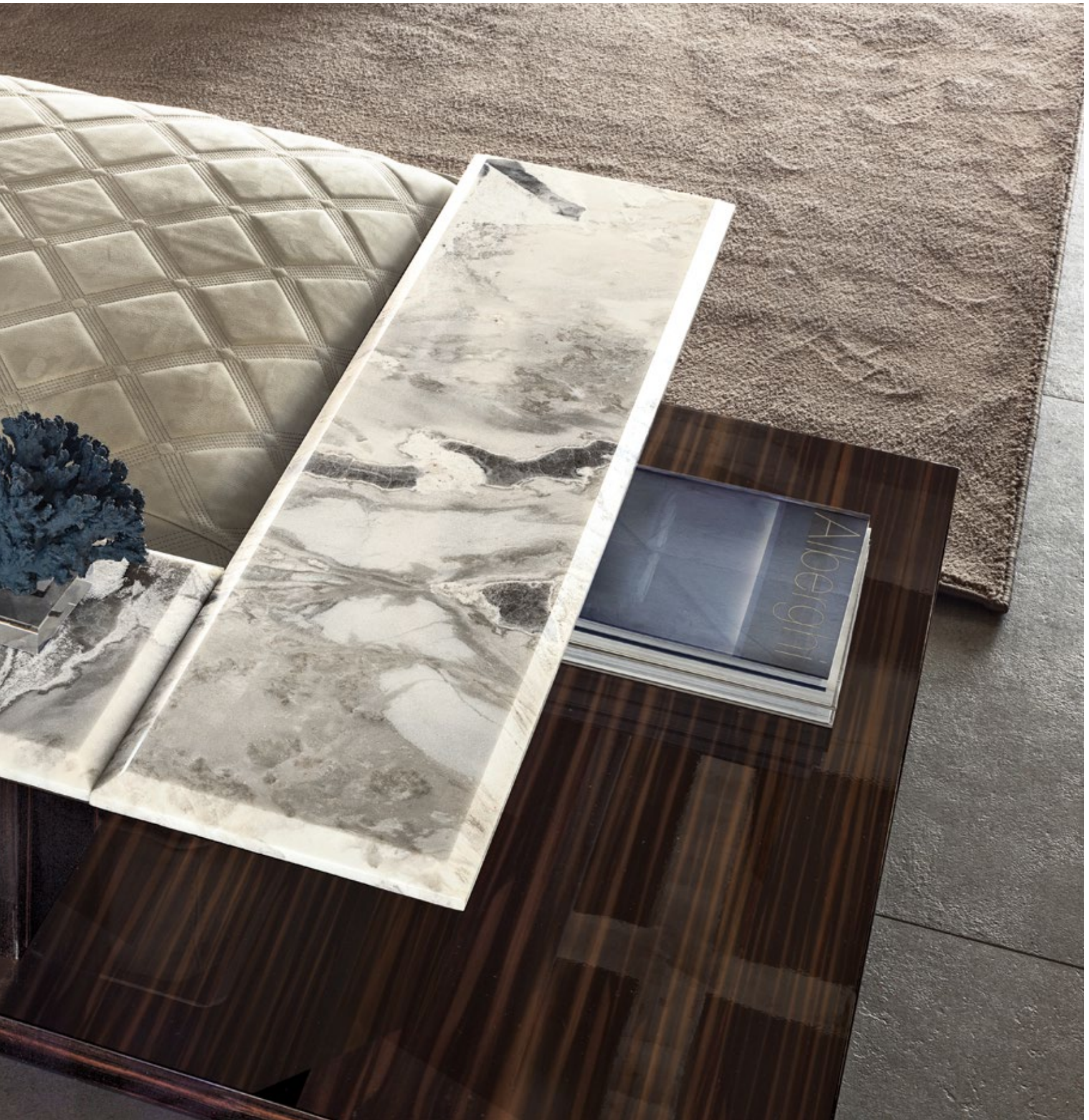











DIVANO | SOFA RITUAL
STRUTTURA ESTERNA | EXTERNAL STRUCTURE P.12 NABUCK SILK 9001
CUSCINI SEDUTA E SCHIENALE | SEAT AND BACK CUSHIONS CAT. I ELEGANCE 03
BORDINO | PIPING P.12 NABUCK SILK 9001
BASE | BASE PAINTED BRONZE
BORDO STRUTTURA | STRUCTURE FRAME MATT CHAMPAGNE GOLD



DIVANO | SOFA RITUAL
STRUTTURA ESTERNA | EXTERNAL STRUCTURE P.12 PLUME 357
CUSCINI SEDUTA E SCHIENALE | SEAT AND BACK CUSHIONS CAT.D SAN DIEGO 49
BASE | BASE PAINTED BRONZE
BORDO STRUTTURA | STRUCTURE FRAME BRIGHT BLACK CHROME













*Timeless charm,
enveloping
comfort and
geometric lines*







MEREDITH

Armchair



Fashion interiors

I colori, i materiali e le loro combinazioni creano arredi raffinati, dove l'eleganza delle forme incontra la ricercatezza delle finiture. Le sfumature dei beige e dei marroni unite a nuances pastello acquistano vigore grazie alle vibrazioni dei colori brillanti come il giallo, il blu Cina o il rosso mattone.

Colours, materials and their combinations create refined pieces where elegant shapes encounter sophisticated finishes. Shades of beige and brown unite with pastel hues that acquire strength through the vibrations of bright colours like yellow, China blue and brick red.

Цвета, материалы и их сочетания создают изысканные предметы, в которых объединяется элегантность форм и изысканность отделки. Оттенки бежевого и коричневого вместе с натуральными нюансами обретают силу благодаря вибрациям таких ярких цветов, как желтый, китайский синий или красный кирпичный.

色彩、材料与他们之间的组合，创造出件件精致的家具，于其中优雅的姿态与精致的饰面交会。多种层次的米色与棕色，结合着天然色调，再搭配展现跃动力的亮丽色彩，如黄色、中国蓝或砖红，获得了一种独特的活力。









POLTRONA | *ARMCHAIR MEREDITH*
RIVESTIMENTO ESTERNO | *EXTERNAL UPHOLSTERY P.12 PLUME 357*
RIVESTIMENTO INTERNO | *INTERNAL UPHOLSTERY CAT.D SAN DIEGO 49*
BASE | *BASE BRIGHT BLACK CHROME*



Italian *luxury*



POLTRONA | *ARMCHAIR MEREDITH*
RIVESTIMENTO | *UPHOLSTERY P.9 NUVOLA 228*
BASE | *BASE BRIGHT BLACK CHROME*

VINCENT

*Pouf and
Small Table*



Multiple elements, *a single symphony*

Le forme plastiche dei prodotti della 2019 Collection si cercano e si fondono in un'unica sinfonia. I materiali a contrasto e i rivestimenti conferiscono eleganza alle curve minimali disegnate da Giuseppe Viganò.

The plastic shapes of products in the 2019 Collection seek each other and merge into a single symphony. Contrasting materials and linings enhance the minimal curves designed by Giuseppe Viganò with elegance.

Пластичные формы изделий коллекции 2019 года ищут друг друга и сливаются в единую симфонию. Контрастные материалы и покрытия придают элегантность минимальным изгибам, разработанным Джузеппе Вигано.

具备塑造力型态的2019系列产品，寻求并融入在一曲交响乐中。对比的材料与多种面饰，将优雅的风格注入在Giuseppe Viganò设计的极简弧形中。

TAVOLINO | SMALL TABLE VINCENT
RIVESTIMENTO STRUTTURA | STRUCTURE COVER P.3 SUEDE 536
PIANO | TOP EMPERADOR DARK MARBLE
BASE | BASE MATT SATINED BRONZE





POUF | *POUF VINCENT*
RIVESTIMENTO | UPHOLSTERY P.3 SUEDE 830086
BASE | BASE BRIGHT LIGHT GOLD



TAVOLINO | SMALL TABLE VINCENT
RIVESTIMENTO STRUTTURA | STRUCTURE COVER P.3 SUEDE 08051
PIANO | TOP CALACATTA GOLD MARBLE
BASE | BASE BRIGHT LIGHT GOLD



Fusion
of lines



CORAL

Chair



Timeless Charme

I volumi concepiti da Giuseppe Viganò vibrano nell'ambiente inserendosi perfettamente nello spazio.

Prodotti senza tempo, sempre coerenti con il gusto Longhi. I materiali si fondono insieme modellando le forme e creando pezzi preziosi, dinamici e funzionali.

The volumes conceived by Giuseppe Viganò vibrate in the room, blending perfectly into the space.

Timeless products, ever consistent with Longhi's taste. Materials merge together moulding shapes and creating precious, dynamic and functional items.

Объемы, задуманные Джузеппе Вигано, вибрируют в интерьере, идеально вписываясь в пространство.

Вневременные продукты, всегда идущие в ногу со вкусом Longhi. Материалы сливаются в единое целое, моделируя формы и создавая драгоценные, динамичные и функциональные элементы.

由Giuseppe Viganò构思的形态，在环境中跃动并完美地融入空间中。

历久弥新的产品，始终与Longhi品味相符一致。完美融合的各种材料，共同塑造着形态，创造出珍贵、动感并具备功能性的品项。









WALT

Small Tables



Precious materials

L'attenzione al dettaglio si coniuga con l'uso di materiali esclusivi: le essenze lignee lavorate da operatori altamente preparati, marmi, pietre e pelli accuratamente selezionati e lavorati con procedimenti naturali rispettando l'ambiente, armonizzano passione ed eleganza.

Focus on detail is combined with the use of exclusive materials: wood processed by highly skilled workers, marble, stones, leathers carefully selected and processed using natural environmentally friendly methods, harmoniously blend passion and refinement.

Внимание к деталям сочетается с использованием эксклюзивных материалов: древесные породы, обработанные, доверяясь мастерству и культуре высококвалифицированных мастеров, тщательно подобранный мрамор и камни, вместе с кожей, выбранными со щепетильностью и обработанными по натуральным экологическим методам, заключают в себе гармонию пристрастия и элегантности.

注重细节加上使用独特材料：精华木质的加工，就交付给具备高度专业技能与文化的工匠。所有大理石与石材，皆经过细心挑选，连同皮革，同样经过精选并采用注重环保的天然程序进行处理，将激情与优雅融入其中。

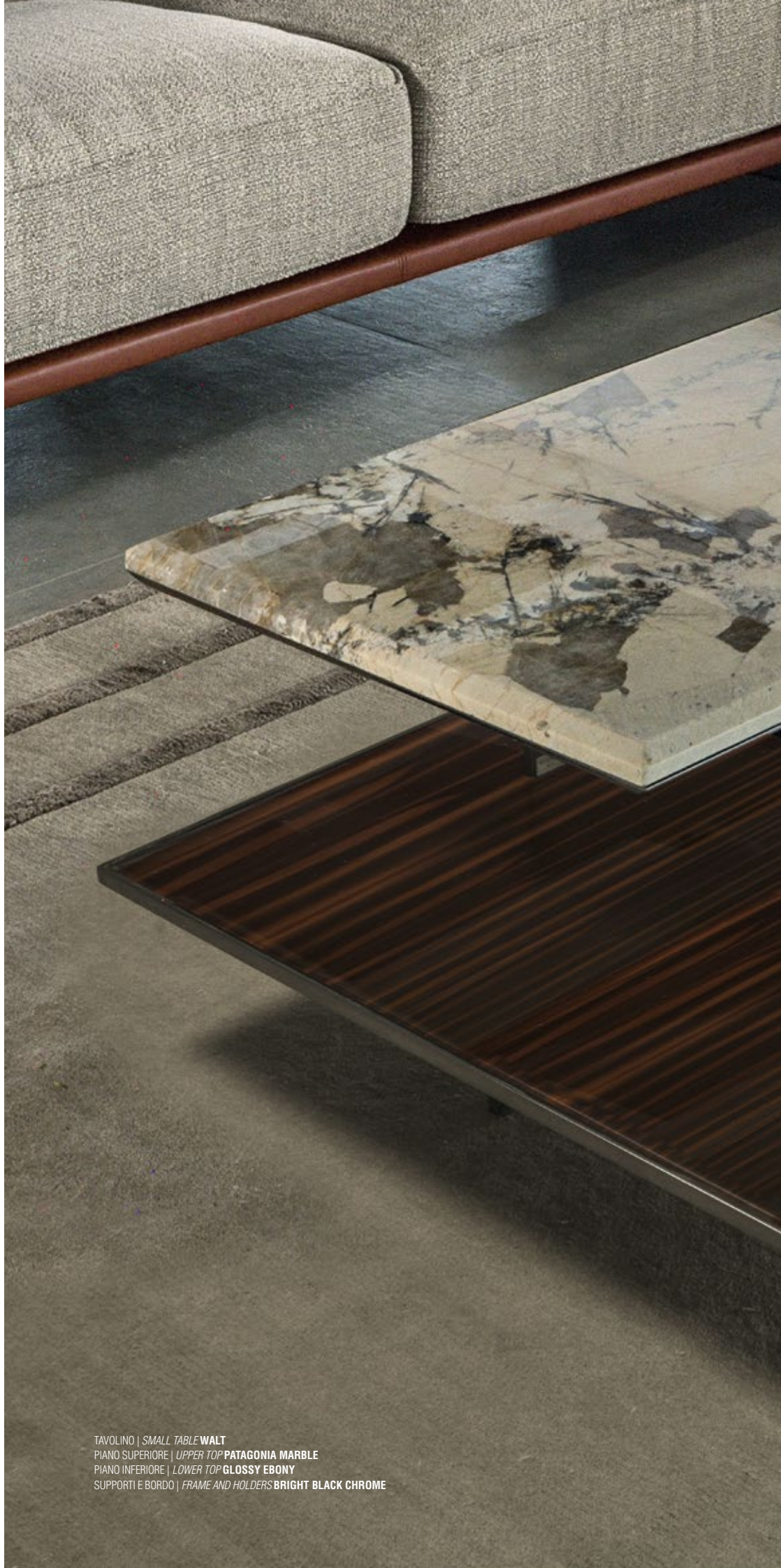

TAVOLINO | SMALL TABLE WALT
PIANO SUPERIORE | UPPER TOP PATAGONIA MARBLE
PIANO INFERIORE | LOWER TOP GLOSSY EBONY
SUPPORTI E BORDO | FRAME AND HOLDERS BRIGHT BLACK CHROME





TAVOLINO | *SMALL TABLE WALT*
PIANO SUPERIORE | *UPPER TOP EXPLOSION BLUE MARBLE*
PIANO INFERIORE | *LOWER TOP P.18 IGUANA 01*
SUPPORTI E BORDO | *FRAME AND HOLDERS BRIGHT LIGHT GOLD*

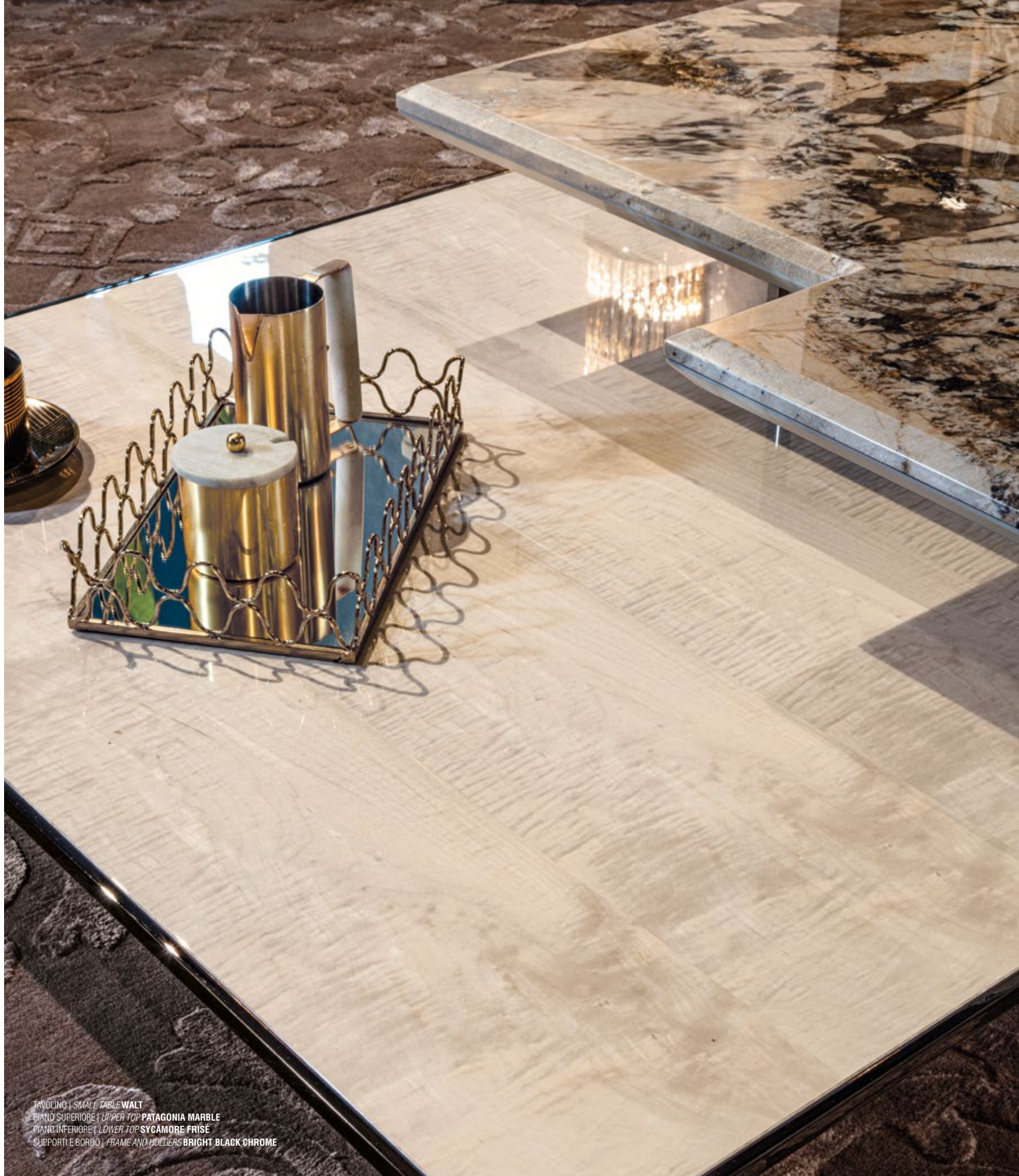

TAVOLINO | SMALL TABLE WALT
PIANO SUPERIORE | UPPER TOP PATAGONIA MARBLE
PIANO INFERIORE | LOWER TOP SYCAMORE FRISE
SUPPORTI E BORDO | FRAME AND HOLDERS BRIGHT BLACK CHROME





TAVOLINO | *SMALL TABLE WALT*
PIANO MENSOLO | *SHELF TOP FUSION MULTICOLOR MARBLE*
STRUTTURA | *STRUCTURE GLOSSY EBONY*
RIVESTIMENTO CASSETTI | *DRAWERS COVER P.9 SUEDE COCCO 2311*
SUPPORTI | *HOLDERS BRIGHT BLACK CHROME*





Elegant shapes
encounter
sophisticated
finishes

NEPTUNE

Cabinet



LOW/HIGH *cabinet*

Linee pure che tagliano i volumi intersecandosi tra loro: con il contenitore Neptune il design incontra l'architettura.

Disponibile in due versioni, questo prodotto è abilmente rifinito con meticolosità sartoriale e le cuciture a vista scandiscono il ritmo dei volumi rivestiti in pelle.

Pure lines cut volumes and mutually intersect: with the container Neptune, design encounters architecture.

Available in two versions, this product is expertly finished with the meticulous care of tailoring. The visible seams mark the rhythm of leather-lined volumes.

Чистые линии, которые врезаются в пересекающиеся объемы: благодаря контейнеру Neptune дизайн встречается с архитектурой. Доступный в двух версиях, этот продукт искусно отделан с ремесленной щепетильностью, а видимые строчки отмечают ритм объемов, покрытых кожей.

简洁的线条以相互交织的方式切割着形态：Neptune收纳柜是设计与建筑的交会。

备有两种版本，这产品中巧妙的带有细致缝制工艺，可见的缝线，将节奏加进皮料面饰的形态中。

LOWversion







CONTENITORE BASSO | *LOW CABINET* NEPTUNE
PIANO MENSOLO | *SHELF TOP* PATAGONIA MARBLE
STRUTTURA | *STRUCTURE* GLOSSY EBONY
FRONTALI RIVESTITI | *COVERED FRONT* P.9 NABUCK 8311
BASE | *BASE* PAINTED BRONZE





CONTENITORE BASSO | *LOW CABINET* NEPTUNE
PIANO MENSOLA | *SHELF TOP* EXPLOSION BLUE MARBLE
STRUTTURA | *STRUCTURE* GLOSSY EBONY
FRONTALI RIVESTITI | *COVERED FRONT* P.3 SUEDE 0111
BASE | *BASE* PAINTED BRONZE





CONTENITORE BASSO | *LOW CABINET* NEPTUNE
PIANO MENSOLA | *SHELF TOP* PATAGONIA MARBLE
STRUTTURA | *STRUCTURE* SYCAMORE FRISE
FRONTALI RIVESTITI | *COVERED FRONT* P.3 SUEDE 0111
BASE | *BASE* PAINTED BRONZE



Stack of books on the top shelf.

Decorative objects on the right shelf.



HIGHversion







CONTENITORE ALTO | HIGH CABINET NEPTUNE
PIANO MENSOLA | SHELF TOP PATAGONIA MARBLE
STRUTTURA | STRUCTURE GLOSSY EBONY
FRONTALI RIVESTITI | COVERED FRONT P.12 PLUME 304
BASE | BASE PAINTED BRONZE



When design *meets architecture*



ARMIAND TV

Cabinet







CONTENITORE | **CABINET ARMAND TV**
STRUTTURA | STRUCTURE **GLOSSY EBONY**
FRONTALI RIVESTITI | COVERED FRONT **P.3 SUEDE 08051**
BORDO | FRAME **BRIGHT LIGHT GOLD**
MANIGLIE | HANDLES **EMPERADOR DARK MARBLE**



Boiserie *new finish*

Di origine europea dalla texture sottile, il Sycamore Frisè è un'essenza naturale dalla bassa porosità. Si tratta di un legno delicato ed elegante nella sua naturalezza, chiaro, leggero e resistente, flessibile e versatile, emana calore e un senso di accoglienza immediata. Nella finitura lucida è di facile abbinamento ad ogni materiale presente a campionario.

Native of Europe with a fine texture, Sycamore Frisè is a natural wood with low levels of porosity. This delicate and refined wood with its natural beauty is pale, light and resistant, flexible and versatile, with warmth that instantly creates a cosy feeling. The glossy finish can be easily combined to every material present in the sample book.

Европейского происхождения с тонкой и нежной текстурой, платан фризе - это натуральная порода дерева с низкой пористостью. Речь идет о деликатной и элегантной естественной древесине, светлой, легкой и прочной, гибкой и универсальной, источающей тепло и немедленное ощущение уюта. В глянцевой отделке легко комбинируется с любым материалом, присутствующим в подборке образцов.

原产于欧洲，纹理细腻柔和，枫影木是一种低空隙度的天然木质。这细致又优雅的木材，以浅色、自然、轻盈和耐用、有弹性与多用途等质地展现特色，散发出温暖以及立即性的温馨感。亮光面饰的版本可轻易与样本中任何材质搭配。



Endless

boiserie













Be Mine
boiserie







Sycamore
frisé

Ebony

Walnut
burl

Canaletto
walnut

Zebrano



2019 Marbles

Tutti i marmi e le soft quarziti commissionate da LONGHI sono esclusivamente lavorati con tecnologia a controllo numerico. Ogni lastra è appartenente alla classe 1, ovvero selezionata per qualità e paese di origine. Ciascuna tipologia di pietra viene estratta senza l'uso d'alcun genere di esplosivo, ciò garantisce la sua naturale integrità.

La selezione accurata dei marmi garantisce la massima attenzione alle caratteristiche materiche e cromatiche.

I nuovi marmi si inseriscono all'interno di un ventaglio di finiture già ampio ed esclusivo, accrescendo ulteriormente la possibilità di customizzare il prodotto.

All the marble and soft quartzite selected by LONGHI are only processed with numerical control technologies. Every slab is classified as Class 1, which indicates that it is selected for its quality and country of origin. Each type of stone is extracted without using any explosives, and this guarantees its natural integrity.

The careful selection of marble ensures keen attention to material and colour traits. The new marble types have been added to the already extensive and exclusive range of finishes, further enhancing product customisation options.

Все заказываемые LONGHI виды мрамора и мягкого кварцита обрабатываются исключительно по технологиям с ЧПУ. Каждая плита относится к классу 1, что означает, что она была выбрана по качеству и стране происхождения. Каждый тип камня добывается без использования какого-либо взрывчатого вещества, что гарантирует его естественную целостность.

Тщательный отбор мрамора гарантирует максимальное внимание к хроматическим характеристикам и характеристикам самого материала.

Новые типы мрамора вводятся в уже обширную и эксклюзивную гамму отделок, что еще больше увеличивает возможность персонализации продукта.

所有LONGHI公司委托加工的大理石与柔和石英岩，皆仅采用数控加工技术制作。每片石板皆属于等级1，也就是通过原产地与质量精选的材料。每种类别的石材皆无使用爆破的方式开采，如此确保石材天然的完整性。精心特选的大理石，皆注重确保其材料与色泽特性。

新的大理石石材，加入既有的各式各样且独特的面饰阵容中，提升客户定制产品的选择性。



Fusion
Multicolor





Explosion
Blue





Patagonia





Juliet
Quartz





Fusion
Light





Calcite
Azul



GRANDELON

Bar | *designed by GINTAUTAS KAZEMEKAS*

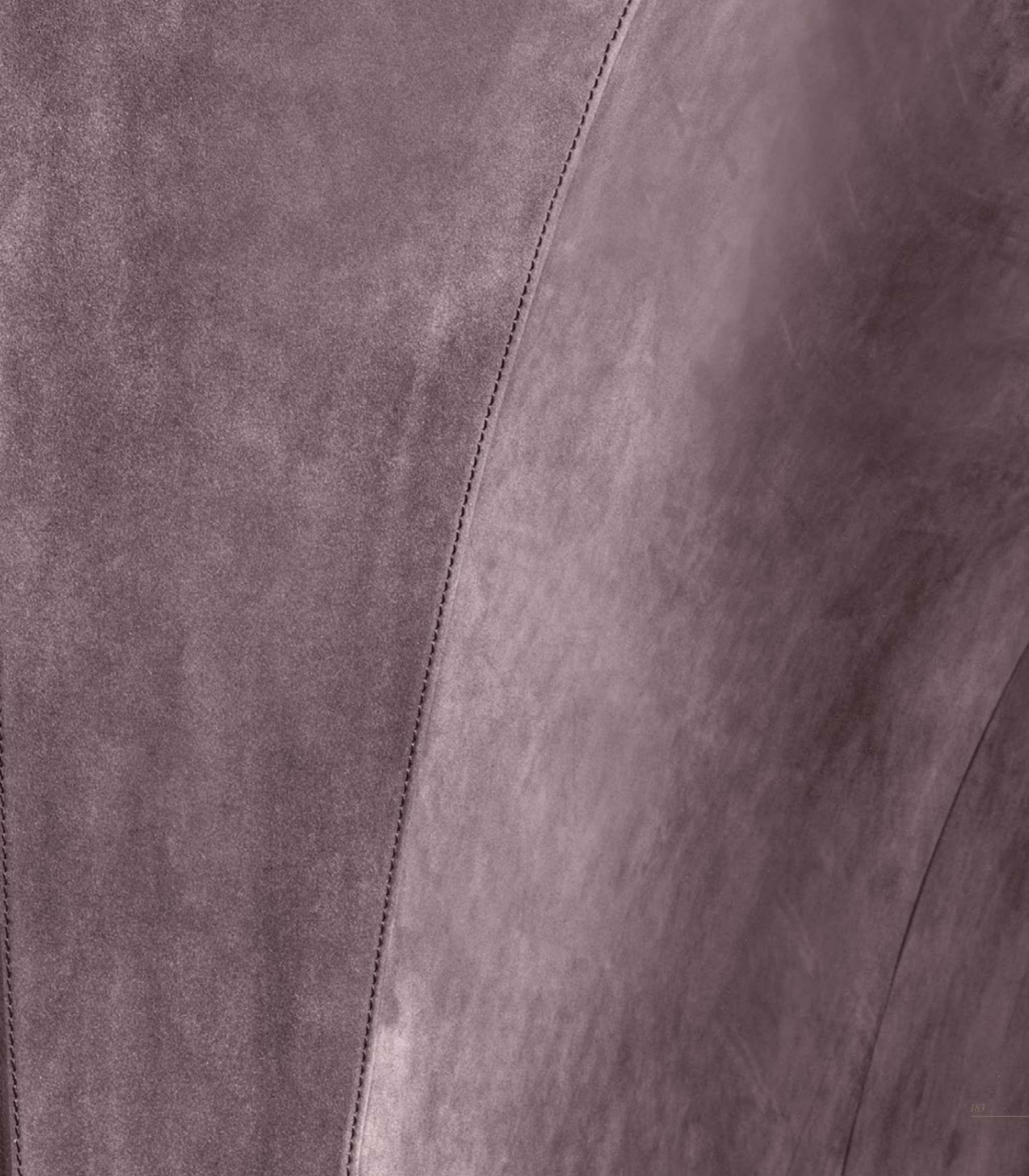

Products to live

Curve sinuose disegnano spicchi che ritmicamente scandiscono le silhouette del mobile bar Grandelon e dello sgabello Delon. Prodotti creati non solo per essere apprezzati visivamente ma anche accarezzati e vissuti.

Sinuous curves design segments that rhythmically mark the outline of the bar cabinet Grandelon and of the stool Delon. Products created not only to please the eye, but also to be caressed and used.

Изогнутые кривые обрисовывают сегменты, которые ритмично определяют силуэты бара Grandelon и табурета Delon. Продукты, созданные не только для того, чтобы радовать глаз, но и для того, чтобы быть обжитыми и обласканными.

曲线蜿蜒的设计，以节奏的律动刻画出吧台家具 Grandelon 与高脚椅 Delon 的轮廓。这些产品不只是为了满足视觉而制，也注重触感以及历练特性。







BAR | **BAR GRANDELON**
STRUTTURA INTERNA | INTERNAL STRUCTURE **ZEBRANO**
STRUTTURA ESTERNA | EXTERNAL STRUCTURE **MATT EBONY**
RIVESTIMENTO | COVER **P.3 SUEDE 370050**
BORDO | **FRAME BRIGHT LIGHT GOLD**
PIANO | **TOP SMOKY MIRROR**





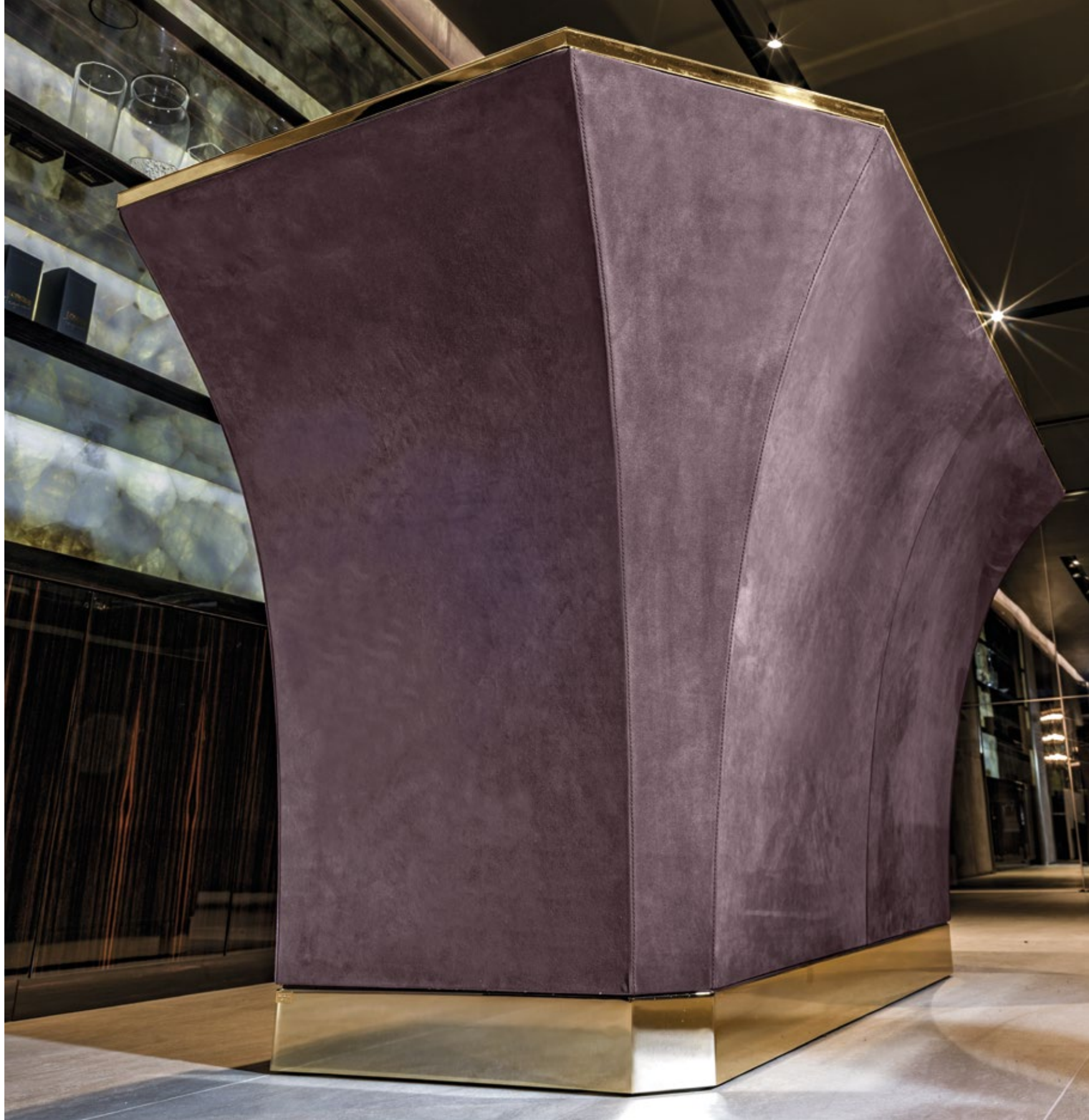

DELON

Stool | *designed by GINTAUTAS KAZEMEKAS*





SGABELLO | *STOOL DELON*
RIVESTIMENTO STRUTTURA | *STRUCTURE COVER P.12 PLUME 354*
BASE | *BASE MATT NICKEL*



SGABELLO | **STOOL DELON**
RIVESTIMENTO STRUTTURA | **STRUCTURE COVER P.9 NUVOLA 228**
BASE | **BASE MATT NICKEL**

MATH

Small Tables | *designed by ELLE STUDIO*





TAVOLINO | SMALL TABLE MATH
PIANO | TOP FRAPPUCCINO MARBLE
BASE | BASE MATT SATINED BRONZE

Endless combinations



TAVOLINO | SMALL TABLE MATH
PIANO | TOP DOVER WHITE MARBLE
BASE | BASE BRIGHT BLACK CHROME

OMEGA

Table | designed by ELLE STUDIO











TAVOLO | TABLE OMEGA
PIANO | TOP CALACATTA GOLD MARBLE
BASE | BASE P.9 NABUCK 8311



GAMMA

Chair | *designed by ELLE STUDIO*





SEDIA | **CHAIR GAMMA**
RIVESTIMENTO STRUTTURA | *STRUCTURE COVER P.9 NABUCK 8311*
RIVESTIMENTO SEDUTA E SCHIENALE | *SEAT AND BACK COVER CAT.H ALCHEMY 02*





Night Area

La zona notte firmata LONGHI è caratterizzata dal lusso e dall'esclusività delle rifiniture e dei materiali.

Il nuovo letto Glen è proposto in due varianti: una testata costituita da una boiserie in legno impreziosita dall'aggiunta di due comodini rivestiti in pelle, e una versione - più classica - con testata imbottita. Grande rilievo ha il sistema modulare Atelier.

The bedroom designed by LONGHI stands apart for luxury and its exclusive finishes and materials.

The new bed Glen is proposed in two variants: one with boiserie headboard enhanced by the precious touch of two leather-lined bedside tables, and a more classical version with padded headboard. The modular system Atelier rules the scene.

Ночная зона LONGHI отличается роскошью и эксклюзивностью отделки и материалов.

Новая кровать Glen предлагается в двух вариантах: с изголовьем, выполненным из деревянной обшивки, украшенной добавлением двух искусно обитых кожей прикроватных тумбочек, и в более классическом варианте - с мягким изголовьем. Модульная система Atelier является важным элементом

LONGHI 属名的寢室家具，以奢华与独特的面饰和材料展现特色。

新床Glen共推出两种版本：其中一种的床头板由木质护壁板组成，搭配覆以皮料面饰的床头柜；另一版本则为经典样式，备有软包床头板。引人注目的它带有Atelier模块化系统





















GLEN

Bed | *designed by GIUSEPPE VIGANÒ*







LETTO | **BED GLEN**
RIVESTIMENTO TESTATA E GIROLETTO | **HEADBOARD AND BEDFRAME COVER P.9 NABUCK 1720**
BORDO | **FRAME MATT CHAMPAGNE GOLD**
TESTATA CON COMODINI | **HEADBOARD WITH NIGHT TABLES GLOSSY EBONY**
RIVESTIMENTO FRONTALI CASSETTI | **DRAWERS FRONT COVER P.9 NABUCK 1720**







A modern wardrobe with a glass door and a tufted ottoman. The wardrobe is dark-colored with a glass door on the right side, revealing shelves and drawers inside. A tufted ottoman is positioned in front of the wardrobe. A large, ornate chandelier hangs from the ceiling, casting a warm glow. The overall atmosphere is sophisticated and elegant.

ATELIER

Wardrobe | *designed by ELLE STUDIO*



Luxury and versatility

Il sistema modulare Atelier si inserisce con versatilità in un ambiente lussuoso e avvolgente, sempre moderno e mai scontato.

Un'organizzazione evoluta degli interni con infinite possibilità di customizzazione: cassettiere, svuotatasche, vani porta borse e porta camicie, rendono il guardaroba pratico e funzionale. Preziosi elementi studiati nei minimi particolari come la mini cassetiera e gli specchi, conferiscono ancora più lusso alla composizione. Le ante profilate in alluminio e le maniglie con inserto in marmo, sono esaltate dall'esclusiva illuminazione a led a tutta altezza.

The versatile modular system Atelier merges into a luxurious and all-embracing environment that is ever modern and can never be taken for granted.

Edge of the line organisation of interiors with endless customisation options: chest of drawers, valet trays, bag and shirt compartments create a practical and functional wardrobe. Precious elements studied to the last detail, such as mini chest of drawers and mirrors enhance the luxurious features of the composition. Aluminium profiled doors and handles with a marble insert are underscored by exclusive full height LED lighting.

Модульная система Atelier универсально вписывается в роскошную и обволакивающую среду, всегда современную и абсолютно непредсказуемую.

Усовершенствованная организация интерьеров с бесконечными возможностями персонализации: комоды, лотки для мелочей, отделения для сумок и для рубашек делают гардероб практичным и функциональным. Детально изученные драгоценные элементы, такие как мини-комод и зеркала, придают композиции дополнительную роскошь. Профилированные алюминиевые двери и ручки с мраморной вставкой выделены эксклюзивным полноразмерным светодиодным освещением.

Atelier模块化系统以通用特性轻易置入豪华与包络温馨的环境中，始终时尚却没有所谓的理所当然。

是先进的内部组织系统，可有无穷尽的客制化方案：抽屉、随身小物摆放，皮包与衬衫收纳空间，让衣柜实用且拥有功能特性。精致元素的研究注重着微小细节，如迷你抽屉或镜子，赋予了整套组合更奢华的感受。铝质边框的门板与嵌饰大理石的把手，皆通过LED灯全高度照明更独特。



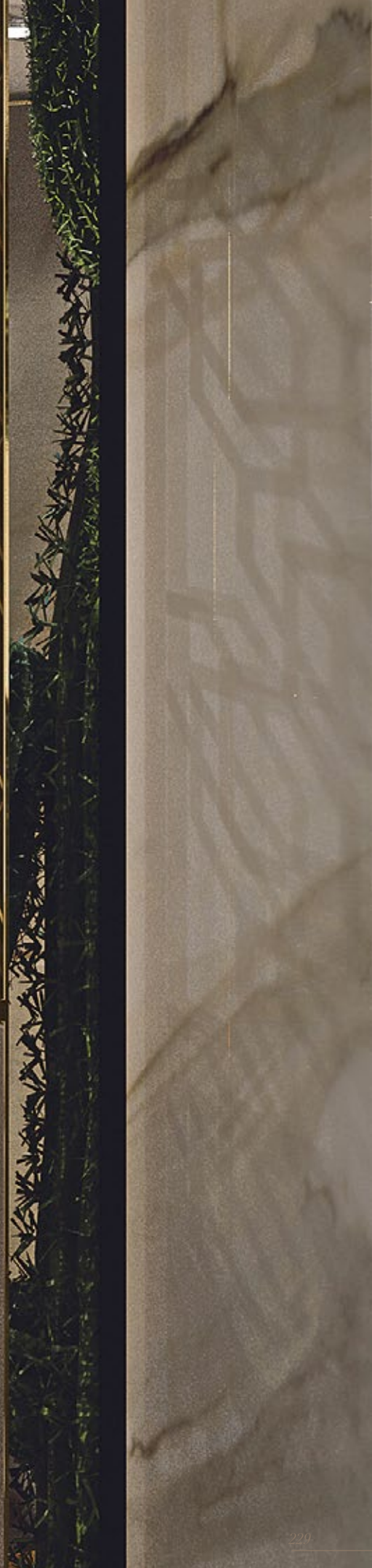













The evolution *of luxury*





Atelier *Inspirations*



Modularità | *Modularity*

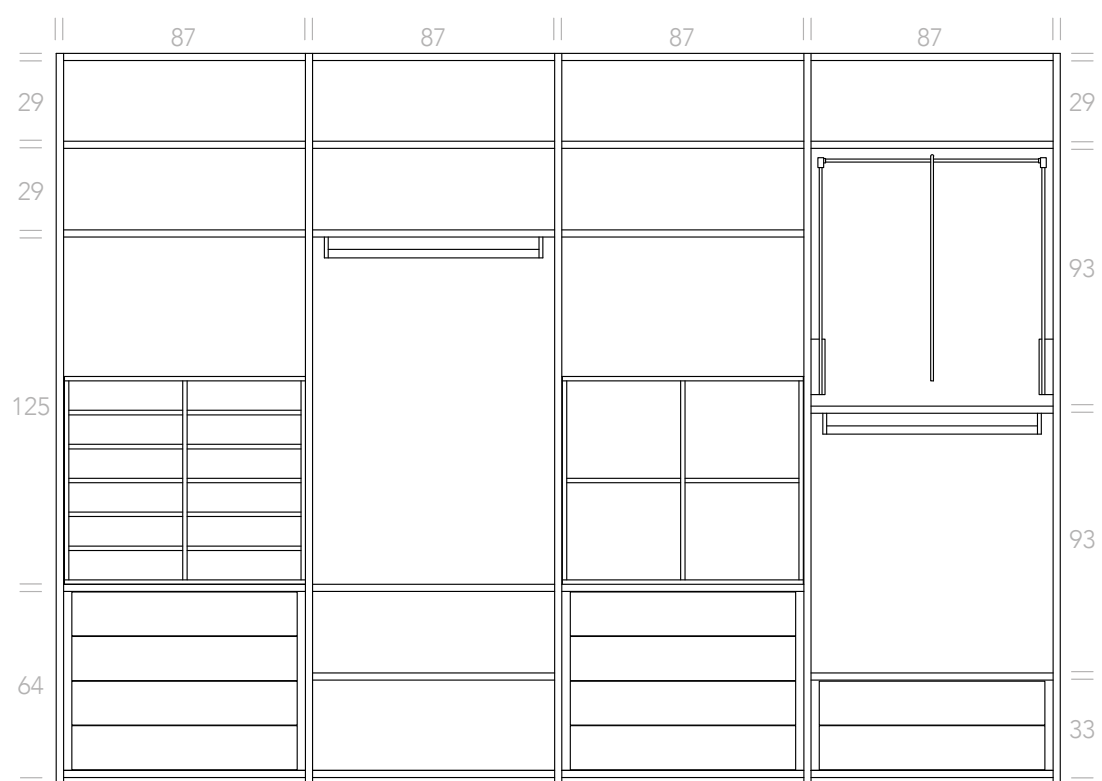



Ante | Doors

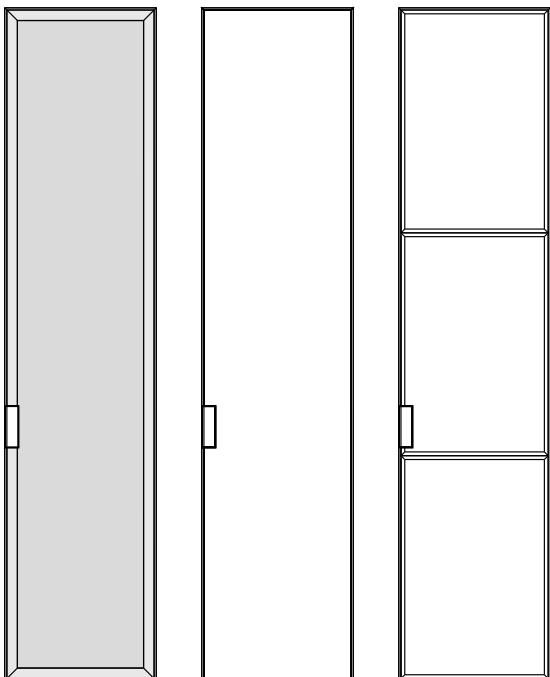

Ad ampliare la gamma di pelli già presenti a campionario, LONGHI introduce il TEKNO NABUCK, che si contraddistingue per essere:

- idrorepellente
- ignifugo (a richiesta)
- antistatico
- antibatterico
- antimacchia
- eco-friendly

Для расширения ассортимента кож, уже представленных в наборе образцов, LONGHI представляет TEKNO NABUCK, которая выделяется тем, что она является:

- водоотталкивающей
- огнестойкой (по запросу)
- антистатической
- бактерицидной
- пятноустойчивой
- экологически чистой

To expand the existing leathers in our sample set, LONGHI introduces TEKNO NABUCK, which stands out for being:

- water-repellent
- fireproof (upon request)
- antistatic
- anti-bacterial
- stain-resistant
- eco-friendly

为扩大既有的皮料样本系列, LONGHI推出新款正绒面革TEKNO NABUCK, 具备以下特质:

- 防水
- 防火 (按要求定制)
- 抗静电
- 抗菌
- 防污
- 环保



VETRO Stop Sol
Bronzo



VETRO Stop Sol
Fumè

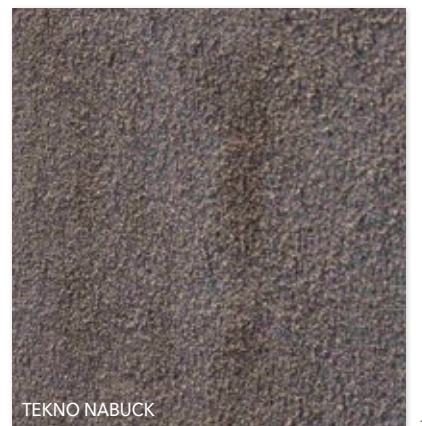

TEKNO NABUCK

Atelier *Inspirations*



Atelier Accessories



Accessori area beauty
Beauty area accessories



Porta Oggetti per cassetto
Glove compartment

Porta Camicie
Shirts holder



Porta Pantaloni
Trousers rods



Atelier

*suggested
compositions*

543

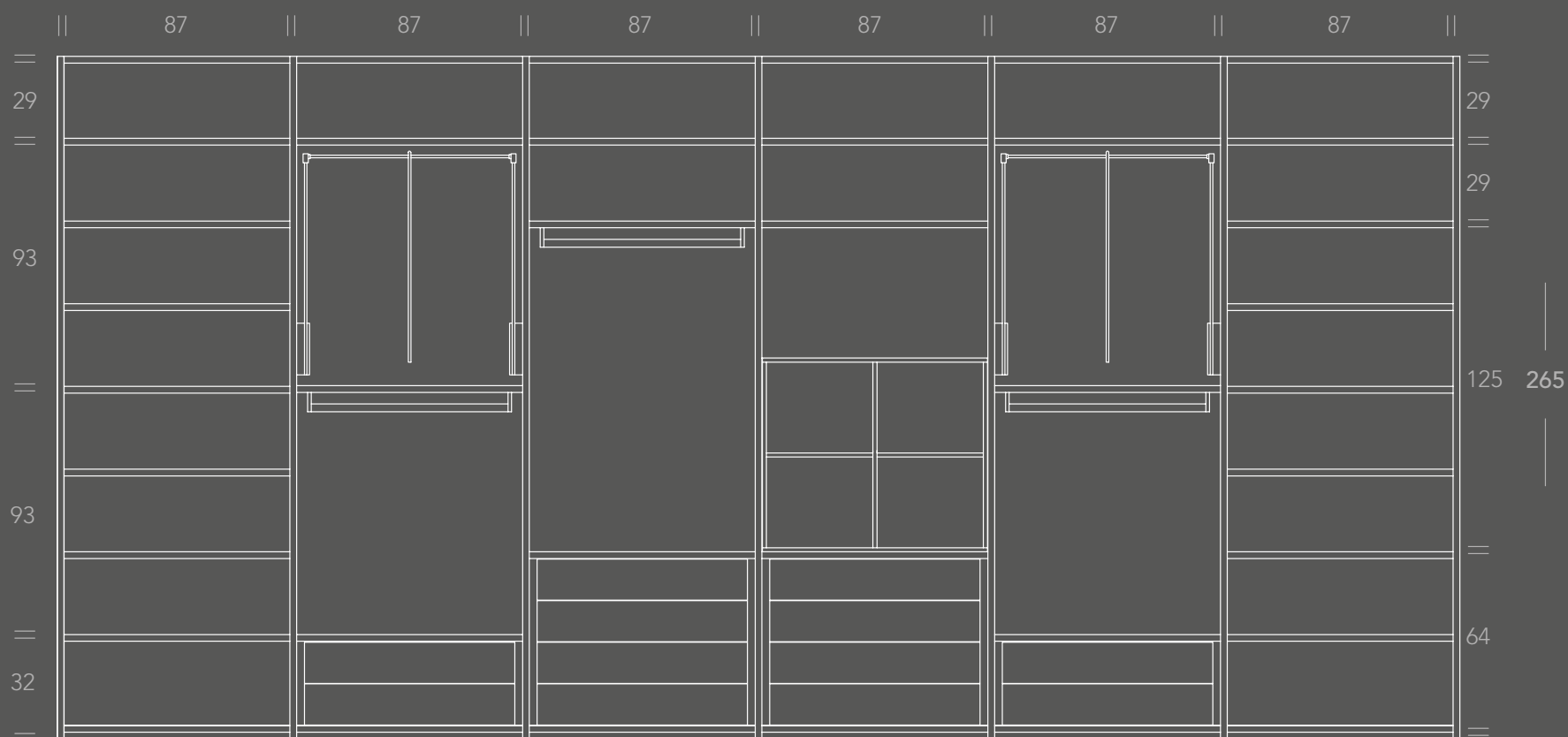

Composizione lineare
Linear composition

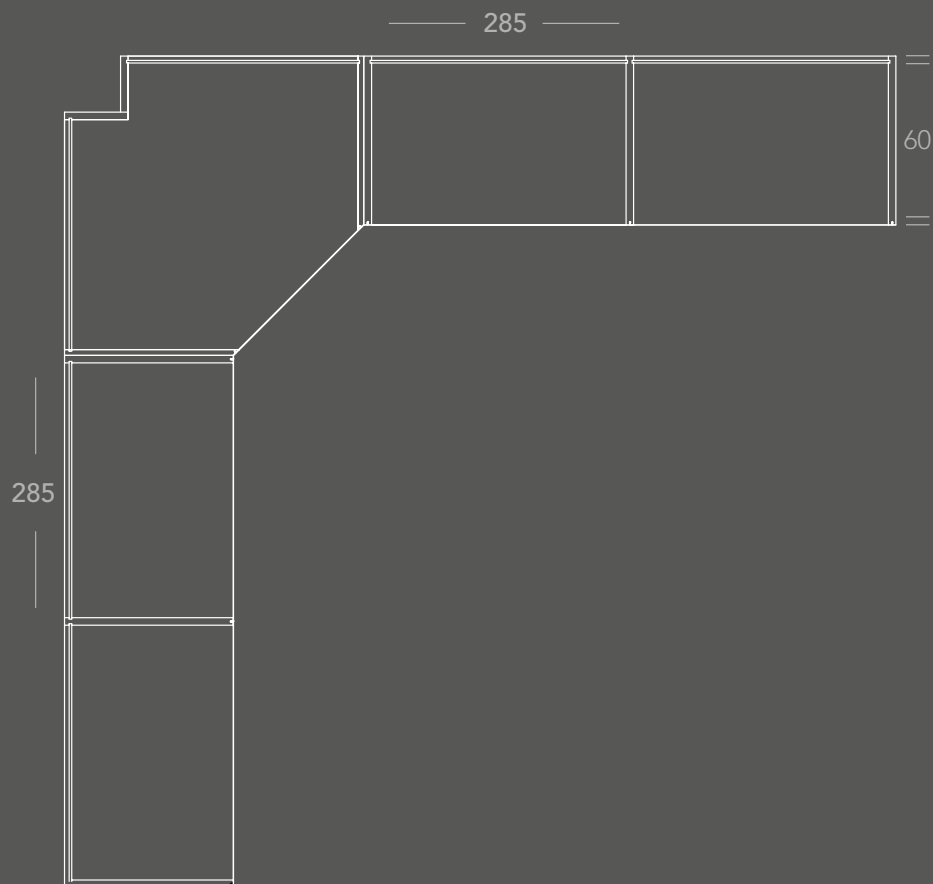
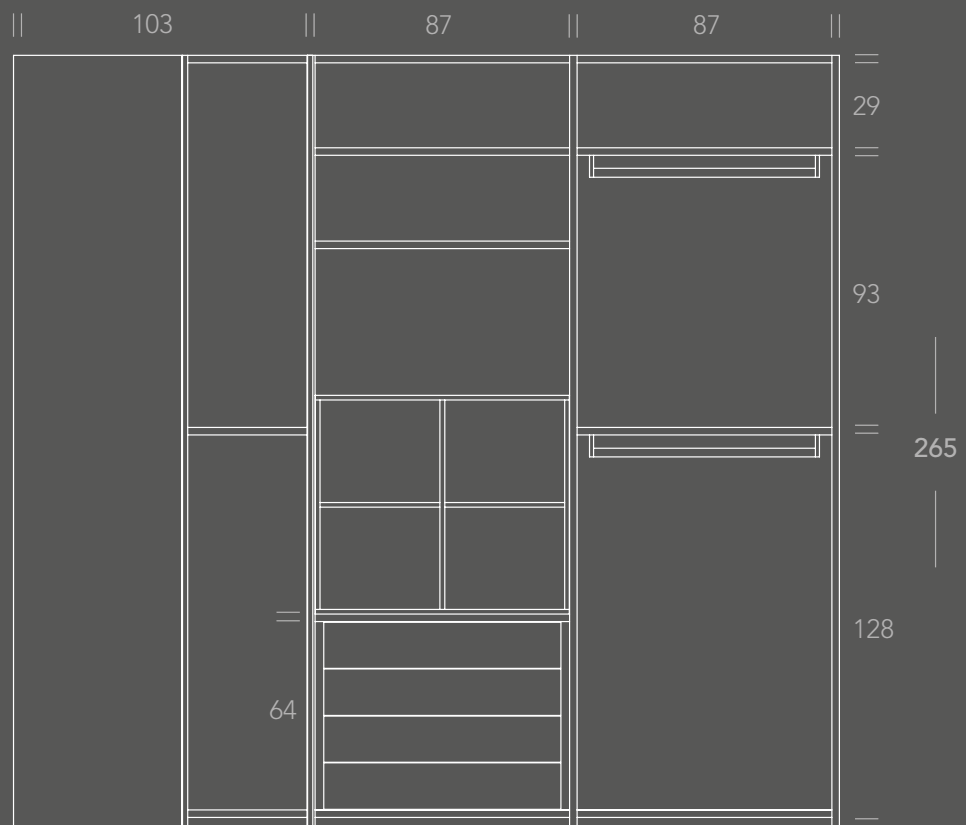
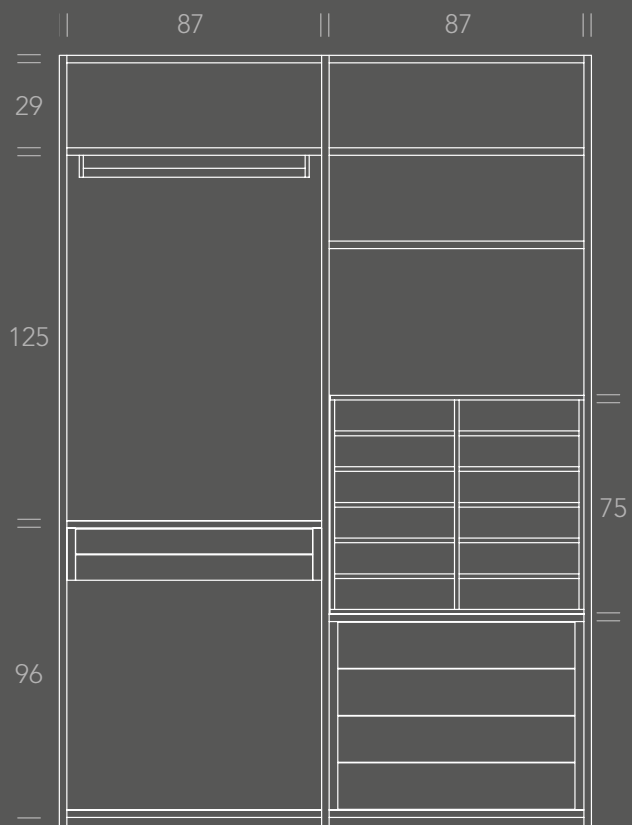

Composizione angolare
Corner composition

ORWELL MAKE-UP

Dresser | *designed by GIUSEPPE VIGANÒ*







MOBILE MAKE-UP | **DRESSER ORWELL**
STRUTTURA | **STRUCTURE GLOSSY EBONY**
RIVESTIMENTO STRUTTURA | **STRUCTURE COVER P.18 IGUANA 01**
BORDO | **FRAME BRIGHT LIGHT GOLD**
MANIGLIE | **HANDLES FRAPPUCCINO MARBLE**



TECHNICAL NOTES

Onici / Marmi

Onyx and marbles / Оникс и мрамор



ONICE ROSSO
Red onyx
красный Белый

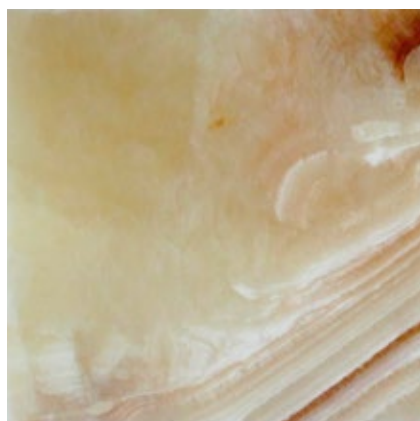

ONICE MIELE
Honey onyx
Оникс белый



ONICE AVORIO
Ivory onyx
Оникс цвета слоновой кости

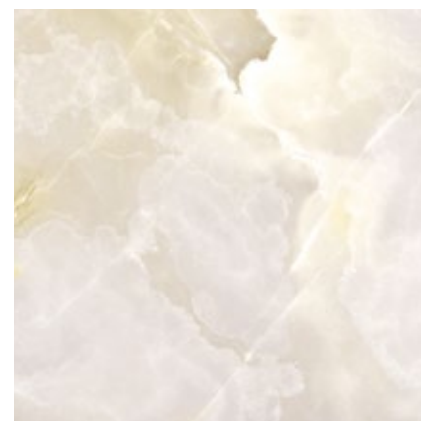

ONICE BIANCO
White onyx
Оникс белый

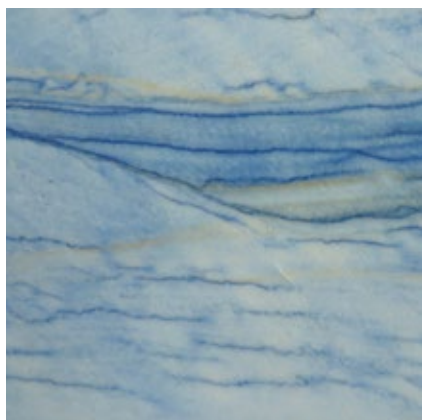

MARMO AZUL MACAUBA
Azul Macauba Marble
Мрамор Azul Macauba

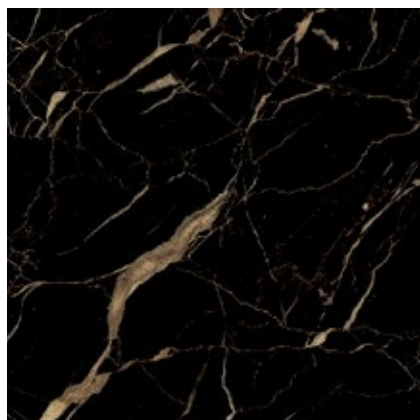

MARMO PORT SAINT LAURENT
Port Saint Laurent Marble
Мраморport Saint Laurent



MARMO PANDA WHITE
Panda White Marble
Мрамор Panda White



MARMO DOVER WHITE
Dover White Marble
Мрамор Dover White

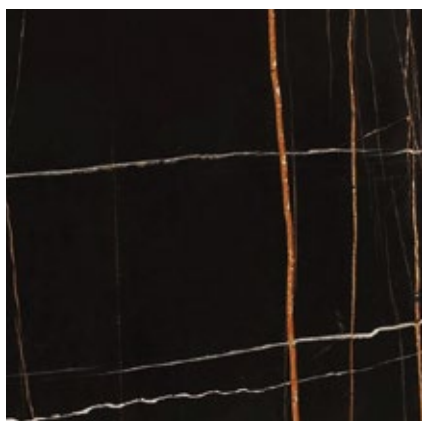

MARMO SAHARA NOIR
Sahara Noir Marble
Мрамор Sahara Noir

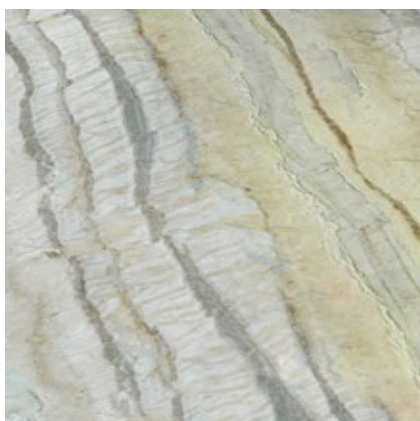

MARMO CORTECCIA
Cortecchia Marble
Мрамор Cortecchia

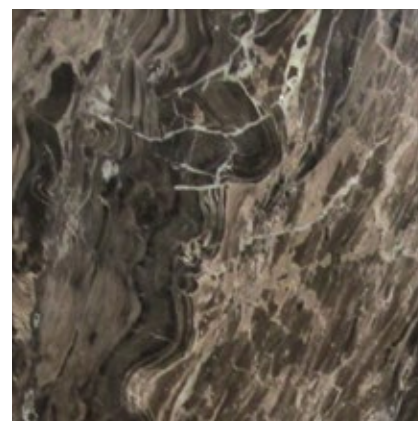

MARMO FRAPPUCCINO
Frappuccino Marble
Мрамор Frappuccino

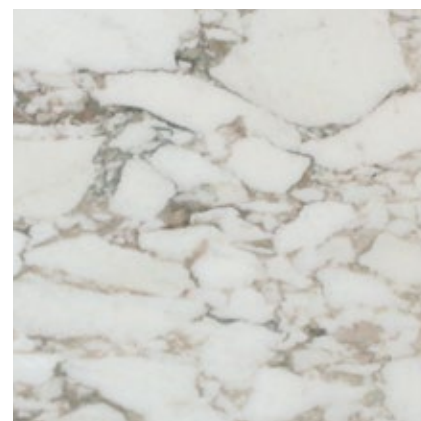

MARMO CALACATTA GOLD
Calacatta Gold Marble
Мрамор Calacatta Gold

Onici / Marmi

Onyx and marbles / Оникс и мрамор



MARMO PALISSANDRO ONICIATO
Shale Rosewood Marble
Мрамор Palissandro Oniciato

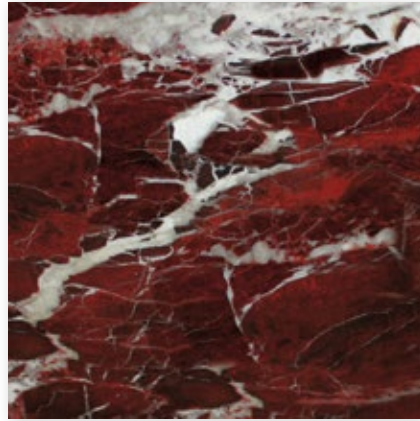

MARMO ROSSO LEVANTO
Rosso Levanto Marble
Мрамор Rosso Levanto

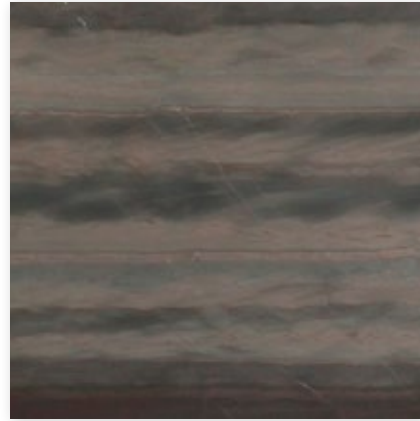

MARMO ELEGANT BROWN
Elegant Brown Marble
Мрамор Elegant Brown

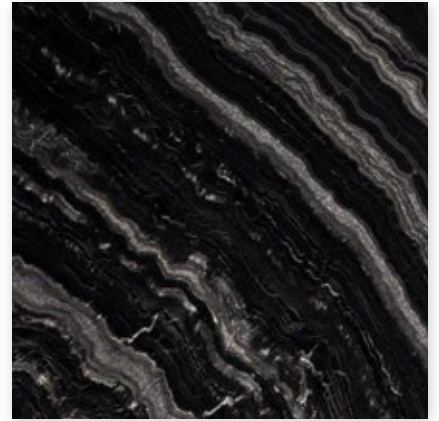

MARMO AGATHA BLACK
Agatha Black Marble
Мрамор Agatha Black



MARMO SILVER WAVE
Silver Wave Marble
Мрамор Silver Wave

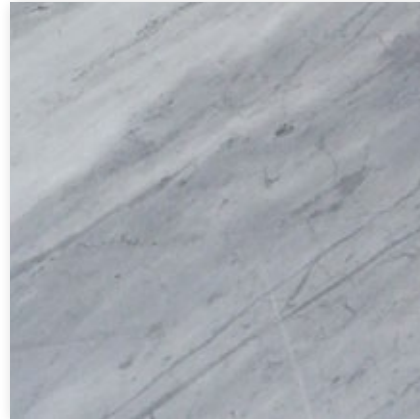

MARMO BARDIGLIO NUVOLATO
Bardiglio Nuvolato Marble
Мрамор Bardiglio Nuvolato



MARMO VERDE GUATEMALA
Verde Guatemala Marble
Мрамор Verde Guatemala

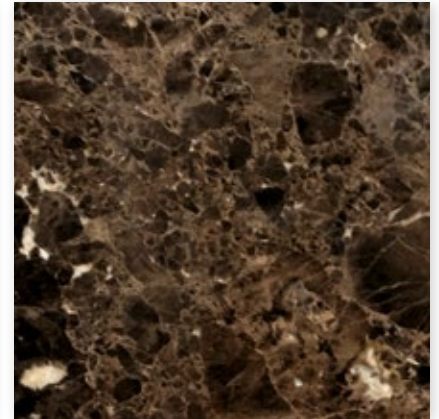

MARMO EMPERADOR DARK
Emperador Dark Marble
Мрамор Emperador Dark



MARMO FUSION MULTICOLOR
Fusion Multicolor Marble
Мрамор Fusion Multicolor

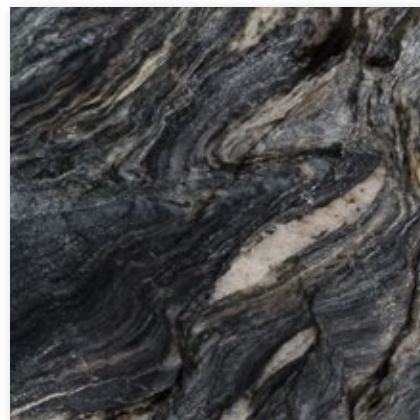

MARMO EXPLOSION BLUE
Explosion Blue Marble
Мрамор Explosion Blue



MARMO PATAGONIA
Patagonia Marble
Мрамор Patagonia

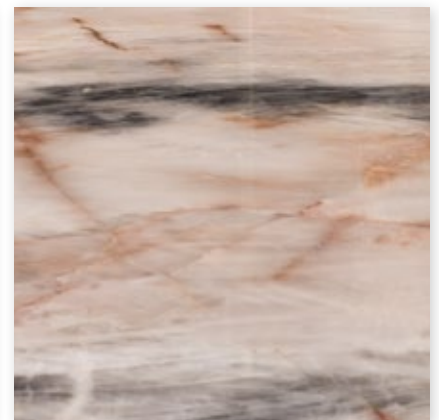

QUARZO ROSA JULIET
Juliet Pink Quartz
Розовый Кварц Juliet



MARMO FUSION LIGHT
Fusion Light Marble
Мрамор Fusion Light

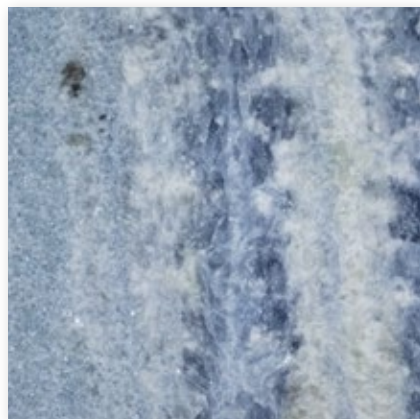

MARMO CALCITE AZUL
Calcite Azul Marble
Мрамор Calcite Azul

I toni dei materiali rappresentati sono puramente indicativi, essendo naturali possono differire da fornitura a fornitura.
Colours of materials shown are merely indications. These products are natural, and therefore shades may differ from shipment to shipment.
Оттенки представленных материалов являются ориентировочными, ввиду натуральности они могут отличаться от поставки к поставке.
展示材料的色调仅供参考，由于是天然材料可能因供货批次而异。



CERAMICA SPIRAL COLOR ORO (SOLO SERIE AMADEUS)
Spiral pattern gold ceramic (only AMADEUS)
Керамика узор Spiral, цвет золото
(только для маленьких столиков AMADEUS)

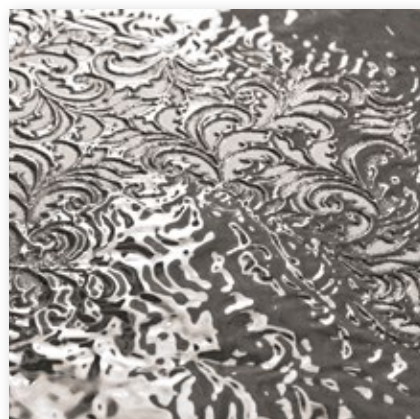

CERAMICA DAMASK COLOR PLATINO (SOLO SERIE AMADEUS)
Damask pattern platinum ceramic (only AMADEUS)
Керамика узор Damask, цвет платина
(только для столиков AMADEUS)

Ceramiche / Fusioni cesellate

Ceramics and engraved castings / литье с резьбой и керамика

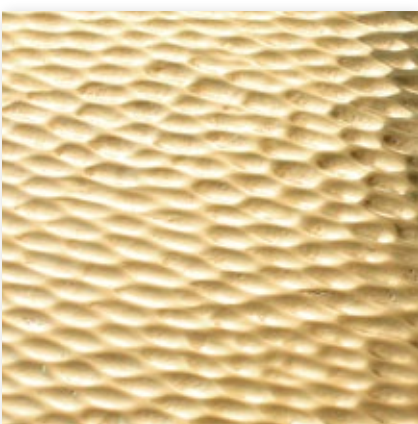

FUSIONE DI OTTONE CESELLATO
Hand engraved cast brass
Литая латунь с резьбой ручной работы

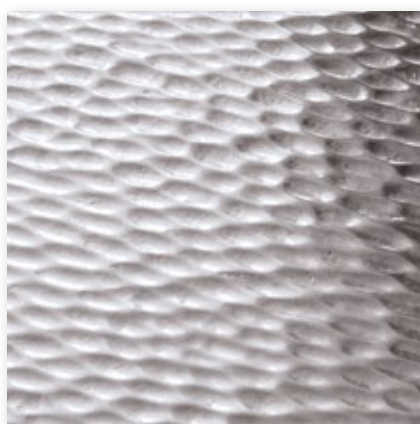

ALLUMINIO CESELLATO COLOR ARGENTO
Hand engraved silver aluminium
Алюминий с резьбой ручной работы серебряного цвета

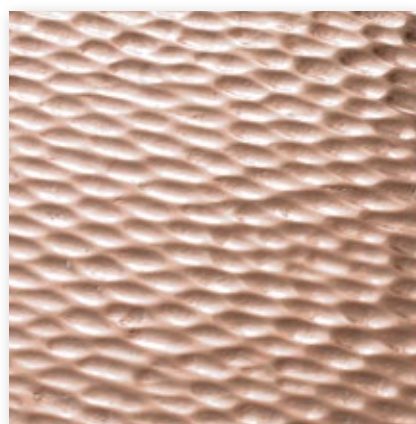

ALLUMINIO CESELLATO COLOR ORO ROSA
Hand engraved pink gold aluminium
Алюминий с резьбой ручной работы цвета розовое золото

Legni in essenza e laccati

Natural finish and lacquered woods / Дерево: древесные породы и лак

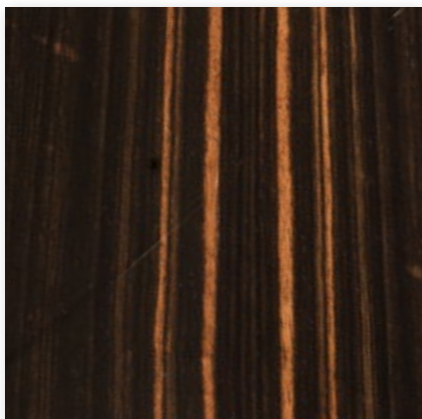

EBANO LUCIDO O OPACO
Glossy or matt ebony
Глянцевое / Матовый эбеновое дерево

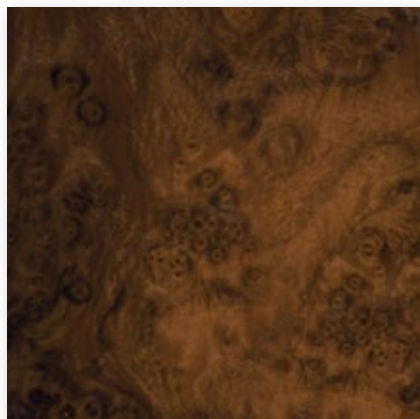

RADICA DI NOCE LUCIDA
Glossy walnut burl wood
Глянцевое корневище ореха

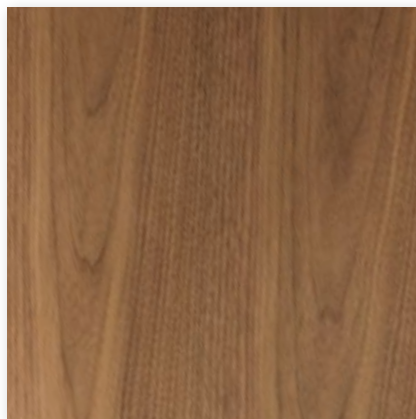

NOCE CANALETTO LUCIDO O OPACO
Glossy or matt Canaletto walnut
Глянцевый / матовый орех canaletto

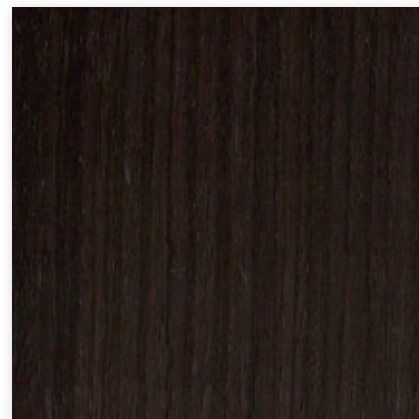

ZEBRANO TINTO SCURO OPACO
Matt dark Zebrano
Матовое зебрано, тонированное в темный цвет



SYCAMORE FRISÉ AVORIO LUCIDO
Sycamore Frisé glossy ivory
СИКАМОР ФРИЗЕ цвет слоновой кости глянцевый

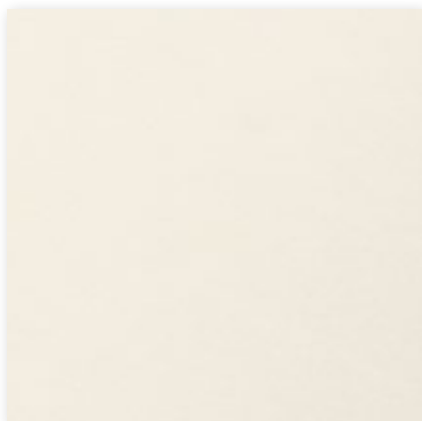

LACCATO LUCIDO CANAPA
Canapa glossy lacquer
Глянцевый лак конопляного цвета

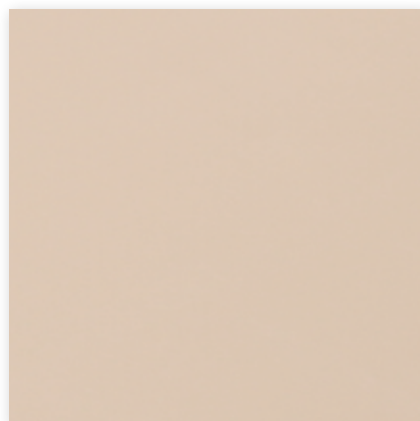

LACCATO LUCIDO CIPRIA
Powder glossy lacquer
Глянцевый лак пудрового цвета

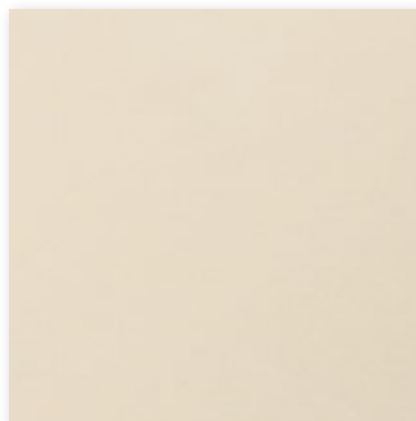

LACCATO LUCIDO AVORIO
Ivory glossy lacquer
Глянцевый лак цвета слоновой кости

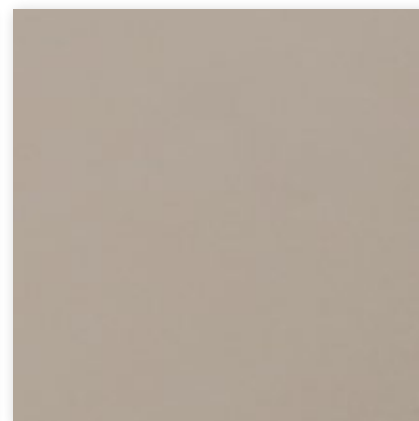

LACCATO LUCIDO CORDA
Rope glossy lacquer
Глянцевый лак холщового цвета

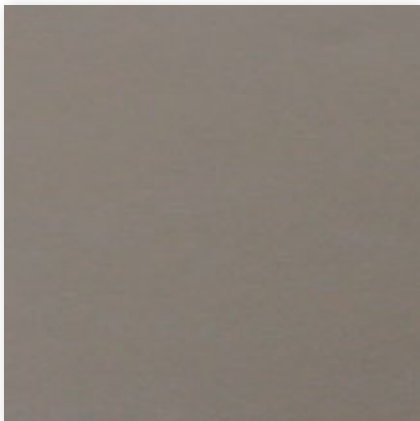

LACCATO LUCIDO TORTORA
Turtle dove grey glossy lacquer
Глянцевый лак серо-бежевого цвета

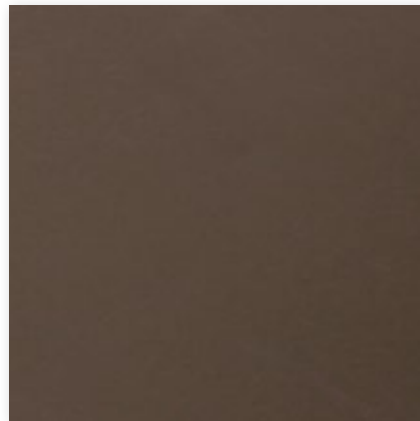

LACCATO LUCIDO CAFFÈ
Coffee glossy lacquer
Глянцевый лак кофейного цвета

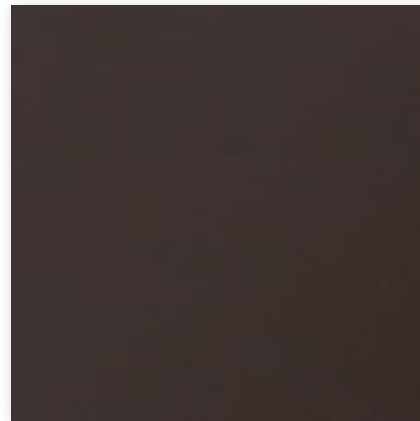

LACCATO LUCIDO MOKA
Moka glossy lacquer
Глянцевый лак цвета мокко



LACCATO LUCIDO PRUGNA
Plum glossy lacquer
Глянцевый лак сливового цвета



LACCATO LUCIDO PIOMBO
Lead grey glossy lacquer
Глянцевый лак свинцово-серого цвета

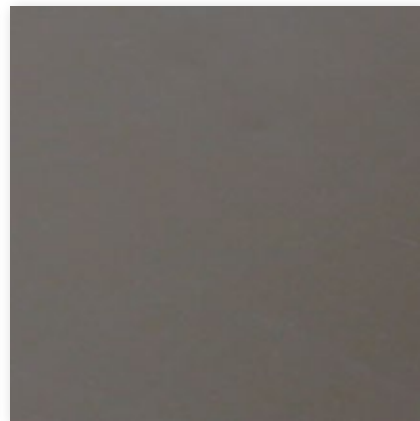

LACCATO LUCIDO GRANITO
Granite glossy lacquer
Глянцевый лак гранитово-серого цвета



LACCATO LUCIDO DARK PINE
Dark pine glossy lacquer
Глянцевый лак темно-зеленого цвета



LACCATO LUCIDO PETROLIO
Teal glossy lacquer
Глянцевый лак цвета петроль

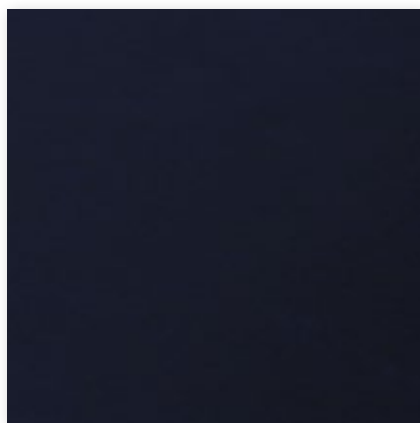

LACCATO LUCIDO BLU NOTTE
Dark blue glossy lacquer
Глянцевый лак темно-синего цвета

Metalli

Metals | Металлы



ORO CHIARO LUCIDO
Bright light gold
Глянцевое светлое золото



ORO CHAMPAGNE OPACO
Champagne matt gold
Матовое золото оттенка Шампанского



BRONZO SATINATO OPACO
Matt satined bronze
Матовая сатинированная бронза



CROMO NERO LUCIDO
Bright black chrome
Глянцевый черный хром



CROMATO LUCIDO
Bright chrome
Глянцевый хром



ORO ROSA LUCIDO
Bright pink gold
Глянцевое розовое золото



ORO ROSA OPACO
Matt pink gold
Матовое розовое золото



ORO BLACK ROSE
Black Rose gold
Black Rose золото

Cristalli / Specchi

Crystal glass and mirrors / Стекло и зеркало



CRISTALLO VERNICIATO NERO
Black painted glass
Стекло, окрашенное в черный цвет



CRISTALLO DARK FUMÈ (SOLO SERIE KARL)
Dark smoky glass (only KARL collection)
Стекло Dark Fumè (только для серии KARL)

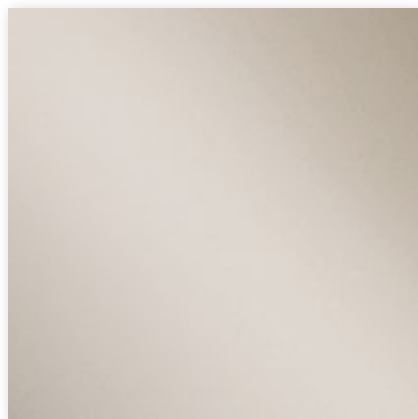

CRISTALLO BRONZO
Bronze glass
Стекло bronzo



CRISTALLO FUMÈ
Smoky glass
Стекло Fumè



SPECCHIO NATURALE
Natural mirror
Натуральное зеркало



SPECCHIO BRONZO
Bronze mirror
Бронзовое зеркало



SPECCHIO FUMÈ
Smoky mirror
Дымчатое зеркало

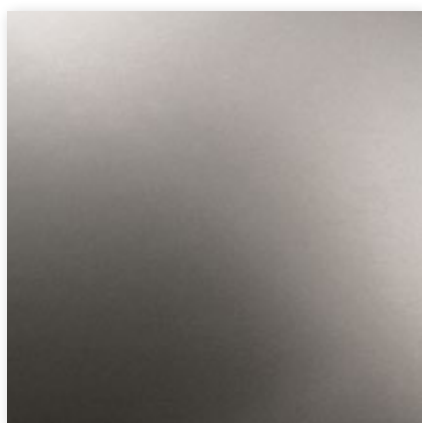

SPECCHIO ACIDATO FUMÈ
Frosted smoky mirror
Зеркало травленое дымчатое

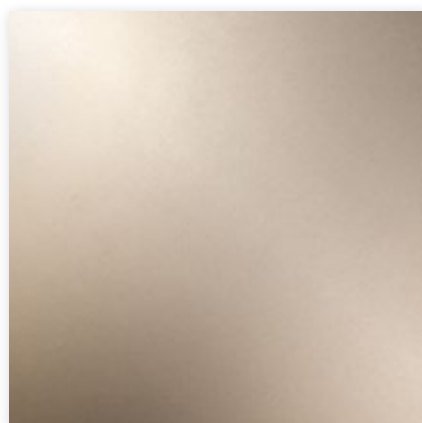

SPECCHIO ACIDATO BRONZO
Frosted bronze mirror
Зеркало травленое бронзовое

Struttura in legno in varie essenze, con l'inserimento nel fondo di speciali doghe in PVC che sostituiscono le tradizionali cinghie elastiche, donando durata, stabilità e resistenza alla seduta.

Il sedile è in poliuretano espanso a tre densità medio/rigide, con una bombatura finale in Memory Foam.

Lo schienale e i braccioli sono in poliuretano espanso in due quote medio/morbide.

Il tutto è rivestito in resinato accoppiato, per donare una piacevole sensazione di morbidezza.

La base è in metallo verniciato nei colori bronzo o nero.

I braccioli esterni sono avvolti da una elegante fascia in metallo laserato e piegato disponibili nelle seguenti finiture galvaniche:

- oro chiaro lucido
- oro Champagne opaco,
- cromato lucido,
- cromo nero lucido,
- bronzo satinato opaco,
- oro rosa lucido,
- oro rosa opaco,
- oro Black Rose

Data la particolare lavorazione, il rivestimento non è sfoderabile.

Structure in various woods, with the insertion into the base of special PVC slats that replace the traditional elastic bands making the seat last longer, more stable and more resistant.

The seat is in triple density medium/firm polyurethane foam with a rounded Memory Foam surface.

Backrest and armrest cushions are in two layers of medium/soft polyurethane foam.

The piece is covered with a joined resin liner for a pleasantly soft surface. The metal base is painted in the colours bronze or black.

External armrests are wrapped in an elegant laser cut folded metal strip, available in the following galvanised finishes:

- bright light gold
- matt Champagne gold
- bright chrome
- bright black chrome
- matt satin bronze
- bright pink gold
- matt pink gold
- Black Rose gold

Given the particular assembly of the product, the upholstery is not removable.

Структура из различных пород дерева с установленными в днище специальными рейками из ПВХ, заменяющими традиционные упругие ремни, которые обеспечивают долговечность, устойчивость и прочность сиденья.

Сиденье изготовлено из пенополиуретана с тремя уровнями средневысокой плотности с заключительным утолщением из пенополиуретана с эффектом памяти.

Спинка и подлокотники выполнены из пенополиуретана с двумя уровнями средненизкой плотности.

Вся структура имеет покрытие из сдвоенной ткани, пропитанной смолой, для создания приятного ощущения мягкости.

Основание выполнено из металла, окрашенного в бронзовый или черный цвет.

Снаружи подлокотники покрыты элегантной гнутой полосой из металла с лазерной обработкой со следующими видами гальванической отделки:

- глянцевое светлое золото
- матовое золото шампань,
- глянцевый хром,
- глянцевый черный хром,
- матовая сатинированная бронза,
- глянцевое розовое золото,
- Black Rose золото.

Ввиду особенности обработки обивка является несъемной.

Divani / Sofas / Диваны

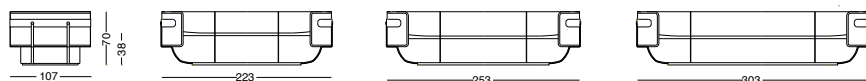

Terminali Sx / End unit L.H. / Боковые секции Л



Terminali Dx / End unit R.H. / Боковые секции П

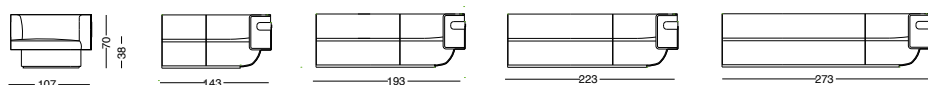

Angolo / Corner / Угловой элемент

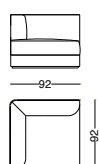

Dormeuse / Dormeuse / Дормес

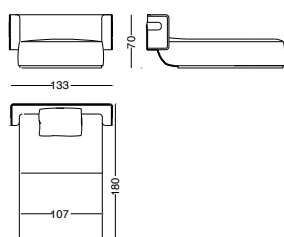

Pouf per componibile / Pouf for modular / Пуф

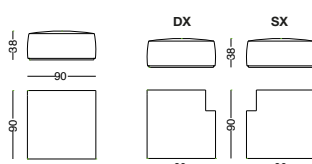

Struttura con base in metallo e pianale rigido in multistrato di pioppo. Struttura perimetrale in multistrato di pioppo, il tutto rivestito con una fodera di poliuretano espanso accoppiato a vellutino.

I cuscini di schienale sono in poliuretano espanso con all'interno un telaio di ferro sagomato per mantenere costante la sagoma inclinata e sono fissati alla base con dei semplici bulloni. Le quote sono a densità medio/morbida con una bombatura in Memory Foam, tutto il rivestimento è in piuma d'oca foderata, sterilizzata con fasce perimetrali in resinato accoppiato, per mantenere squadrata la forma del cuscino.

I cuscini di seduta sono a triplice quota a densità medio/rigida, con una bombatura finale in Memory Foam, rivestiti con una fodera in piuma d'oca sterilizzata con fasce perimetrali in resinato accoppiato, per mantenere squadrata la forma del cuscino.

La struttura esterna è fasciata da una cornice di metallo disponibile nelle seguenti finiture galvaniche:

- oro chiaro lucido
- oro Champagne opaco,
- cromato lucido,
- cromo nero lucido,
- bronzo satinato opaco,
- oro rosa lucido,
- oro rosa opaco,
- oro Black Rose.

I piedini hanno la struttura di sostegno in multistrato di pioppo ricoperti nello stesso rivestimento del divano, con sottobase in metallo laserato verniciato colore bronzo.

Data la particolare lavorazione, la struttura non è sfoderabile, mentre i cuscini di seduta e schienale, sia in pelle che tessuto, sono sfoderabili.

Structure with metal base and rigid top in poplar plywood. Perimeter structure in poplar plywood, covered with polyurethane foam bonded with velveteen.

Backrest cushions are in polyurethane foam with an internal shaped metal frame to maintain the shape constantly inclined. They are fastened to the base with simple bolts. The foam is medium/soft density with a rounded Memory Foam surface. All upholstery is in sterilised goose down, covered with a liner with joined resin perimeter strips to maintain the square shape of the cushion.

Seat cushions are in triple layers of medium/firm density polyurethane foam, with a final rounded Memory Foam surface, covered in a sterilised goose down liner with joined resin perimeter strips to maintain the square shape.

The external structure is wrapped in a metal frame, available in the following galvanised finishes:

- bright light gold,
- matt Champagne gold,
- bright chrome,
- bright black chrome,
- matt satin bronze,
- bright pink gold,
- matt pink gold,
- black Rose gold.

The feet have the same support structure in poplar plywood and are covered in the same upholstery as the sofa, with underbase in laser cut metal painted bronze.

Given the special manufacturing process, the structure upholstery is NOT removable, but the seat cushion upholstery in leather or fabric can be removed.

Структура с основанием из металла и жесткой плоскостью из тополиной фанеры. Периметральная структура из тополиной фанеры, полностью покрытая чехлом из пенополиуретана, соединенным с полубархатом.

Подушки спинки выполнены из пенополиуретана с расположенным внутри профильным железным каркасом для постоянного обеспечения наклона, и крепятся к основанию обычными болтами. Подушки изготовлены из пенополиуретана средненизкой плотности с утолщением из пенополиуретана с эффектом памяти, все покрытие выполнено с чехлом из стерилизованного гусиного пера с периметральными полосами из двойной ткани, пропитанной смолой, для поддержания квадратной формы подушки.

Подушки сиденья выполнены из пенополиуретана с тремя уровнями средненизкой плотности с заключительным утолщением из пенополиуретана с эффектом памяти, покрыты чехлом из стерилизованного гусиного пера с периметральными полосами из двойной ткани, пропитанной смолой, для поддержания квадратной формы подушки.

Наружная структура заключена в рамку из металла со следующими видами гальванической отделки:

- глянцевое светлое золото
- матовое золото шампань,
- глянцевый хром,
- глянцевый черный хром,
- матовая сатинированная бронза,
- глянцевого розовое золото,
- матовое розовое золото,
- black Rose золото.

Ножки имеют опорную структуру из тополиной фанеры и такое же покрытие, что и диван, с расположенной под основанием металлической пластиной с лазерной обработкой, окрашенной в бронзовый цвет.

Ввиду особенности обработки обивка структуры является несъемной. Обивка подушек сиденья и спинки, как из кожи, так и из ткани, может сниматься.

Divani / Sofas / Диваны

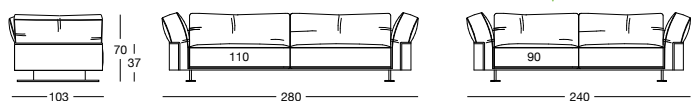

Terminali Sx / End unit L.H. / Боковые секции Л

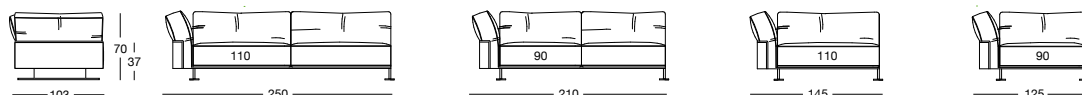

Terminali Dx / End unit R.H. / Боковые секции П

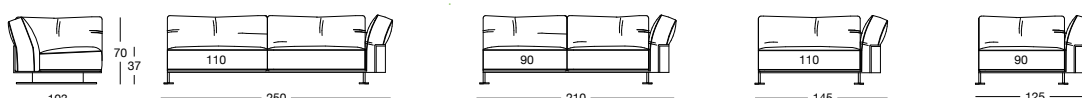

Centrali / Central unit / Центральные секции

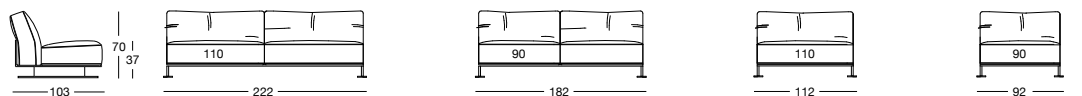

Angolo / Corner / Угловой элемент

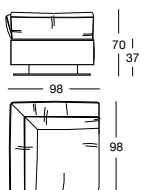

Pouf / Ottoman / Пуф



Mensola / shelf / полка

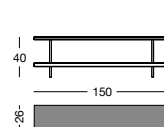

Dormeuse con braccioli / chaise longue with armrests / шезлонг с подлокотниками

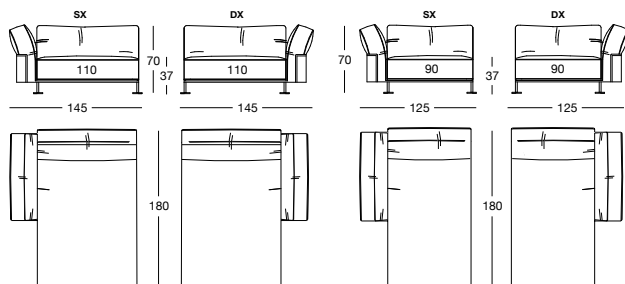

Dormeuse senza braccioli / chaise longue without armrests / шезлонг без подлокотников

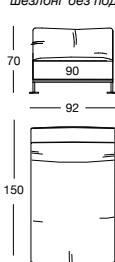

Maxi chaise longue / chaise longue maxi / шезлонг макси

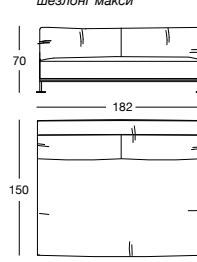

Meredith

Armchair | X 620 DESIGN BY GIUSEPPE VIGANÒ

pg. 108

Struttura in ferro, schiumata in stampo a freddo. La base è in metallo tagliato a laser, disponibile nelle seguenti finiture:

- oro chiaro lucido,
- cromato lucido,
- cromo nero lucido,
- nichel opaco.

La base è girevole a 360° con meccanismo auto allineante rivestita nella stessa finitura della poltrona.

Poggiareni in piuma d'oca sterilizzata con rivestimento sfoderabile.

Il rivestimento completamente incollato e aderente alla forma non è sfoderabile.

Metal frame, cold-moulded in foam. The base is in laser cut metal, in the finishes:

- bright light gold,
- bright chrome,
- bright black chrome,
- matt nickel.

The base rotates completely with a self-aligning mechanism in the same finish as the chair.

Lumbar cushion in sterilised goose down with removable cover.

The upholstery is completely glued to the chair, and therefore not removable.

Железная структура, запененная в пресс-форме в холодном состоянии.

Основание выполнено из металла лазерной резкой, Основание выполнено из металла лазерной резкой, Варианты отделки:

- глянцевое светлое золото,
- глянцевый хром,
- глянцевый черный хром,
- матовый никель.

Основание может поворачиваться на 360° при помощи самовыравнивающегося механизма с таким же покрытием, что и кресло.

Подушка под спину из стерилизованного гусиного пера со съемным покрытием.

Обивка полностью приклеена к форме и является несъемной.

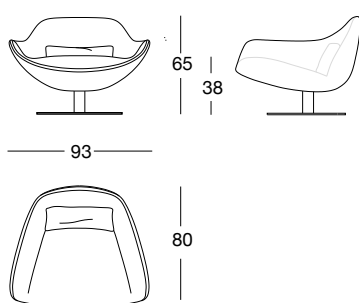

Sol

Armchair | X 622 DESIGN BY BEN WU

pg. 22

Struttura in legno ricoperta in Poliuretano espanso ad alta densità. Sedile e schienale in poliuretano espanso a densità medio/rigide con trapuntatura a coste.

Basamento con telaio in legno ricoperto nello stesso rivestimento della poltrona contenente all'interno un perno girevole a 360° con meccanismo auto allineante. La base è in metallo tagliato a laser, disponibile nelle seguenti finiture:

- oro chiaro lucido,
- cromato lucido,
- cromo nero lucido,
- nichel opaco.

Data la particolare lavorazione, il rivestimento non è sfoderabile.

Frame in wood covered in high density polyurethane foam. Seat and backrest cushions in medium/firm polyurethane foam with ribbed quilting. Base with wood frame covered in the same upholstery as the armchair, containing a fully rotational swivel pin with self-aligning mechanism. The base is in laser cut metal in the finishes:

- bright light gold,
- bright chrome,
- bright black chrome,
- matt nickel.

Given the particular assembly of the product, the upholstery is not removable.

Каркас выполнен из дерева и покрыт пенополиуретаном высокой плотности. Сиденье и спинка из пенополиуретана средневысокой плотности с вертикальной простежкой.

Основание с рамой из дерева с таким же покрытием, что и кресло, имеет внутри штифт, который может поворачиваться на 360°, с механизмом самовыравнивания. Основание выполнено из металла лазерной резкой, Варианты отделки:

- глянцевое светлое золото,
- глянцевый хром,
- глянцевый черный хром,
- матовый никель.

Ввиду особенности обработки обивка является несъемной.

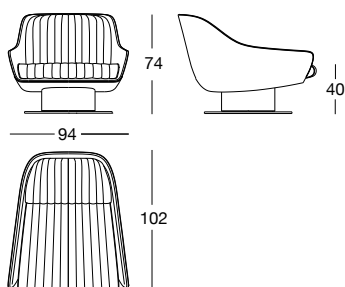

La struttura è in legno in varie essenze e ricoperta in poliuretano espanso a densità medio/rigida con soffice rivestimento finale in Memory Foam.

Alla base è collocato un anello di metallo disponibile nelle seguenti finiture:

- oro chiaro lucido
- oro Champagne opaco,
- cromato lucido,
- cromo nero lucido,
- bronzo satinato opaco,
- oro rosa lucido,
- oro rosa opaco,
- oro Black Rose

Data la particolare lavorazione il rivestimento non è sfoderabile.

The structure comes in various types of wood, covered in medium/firm density polyurethane foam with soft Memory Foam cover on the whole piece.

A metal ring decorates the base, available in the following finishes:

- bright light gold,
- matt Champagne gold,
- bright chrome,
- bright black chrome,
- matt satin bronze,
- bright pink gold,
- matt pink gold,
- Black Rose gold.

Given the particular assembly of the product, the upholstery is not removable.

Структура выполнена из различных пород дерева и покрыта пенополиуретаном средневысокой плотности с мягким заключительным покрытием из пенополиуретана с эффектом памяти.

В основании расположено металлическое кольцо со следующей отделкой:

- гляцевое светлое золото
- матовое золото шампань,
- гляцевый хром,
- гляцевый черный хром,
- матовая сатинированная бронза,
- гляцевое розовое золото,
- матовое розовое золото,
- Black Rose золото.

Ввиду особенности обработки обивка является несъемной.

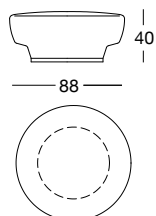

Glen

HEADBOARD WITH NIGHT TABLE

La testata è in legno ricoperto in poliuretano espanso a densità media con resinato accoppiato per donare una piacevole sensazione di morbidezza. Il rivestimento della testata è in pelle o tessuto a campionario.

Ai lati della testata è collocata una boiserie in legno con inserito il comodino disponibile nelle essenze: Sycamore frisé avorio lucido, ebano lucido, noce Canaletto lucido, Radica lucida o legno laccato lucido colori a campionario. Il comodino ha i frontali dei cassetti rivestiti in pelle a campionario, l'interno laccato color bronzo opaco e gli inserti in metallo nelle finiture:

- oro chiaro lucido,
- oro Champagne opaco,
- cromato lucido,
- cromo nero lucido,
- bronzo satinato opaco,
- oro rosa lucido,
- oro rosa opaco,
- oro Black Rose.

La base giroletto è in legno ricoperta in poliuretano espanso a densità media e resinato accoppiato di cui sono disponibili due opzioni:

- Sommier a molle rivestito in pelle o tessuto.
- Base giroletto rivestita in pelle o tessuto, con possibilità di inserire: la rete fissa a doghe di legno regolabile in altezza mediante pratici angolari in metallo il sommier a molle da incasso a filo base, oppure la rete con vano contenitore e fondo in laminato effetto seta.

Data la particolare lavorazione tutti i rivestimenti non sono sfoderabili.

The wood headboard is covered in medium density polyurethane foam with joined resin liner for a pleasantly soft surface. The headboard upholstery is in leather or fabric from the range.

A wooden boiserie panel is located at the sides of the headboard, with a night table inserted in the finishes: Sycamore frisé glossy ivory, glossy ebony, glossy Canaletto walnut, glossy Burl wood, or glossy Sucupira Luxury lacquered in glossy range colours. The night table has drawer fronts covered in leather from the range, the interior lacquered in matt bronze and metal inserts in the finishes:

- bright light gold,
- matt Champagne gold,
- bright chrome,
- bright black chrome,
- matt satin bronze,
- bright pink gold,
- matt pink gold,
- Black Rose gold.

The bedframe base is in wood covered in medium density polyurethane foam with joined resin liner. Two options are available:

- Sofa-bed with spring mattress upholstered in leather or fabric.
- Bedframe base upholstered in leather or fabric, with the option to insert: a fixed frame with wooden slats - adjustable in height with practical metal corner pieces, a sofa-bed spring mattress inserted flush with the base, or a bedspring with a container compartment and silk-effect laminate bottom.

Given the particular assembly of the product, the upholstery is not removable.

Изголовье выполнено из дерева, покрытого пенополиуретаном средней плотности и сдвоенной тканью, пропитанной смолой, для создания приятного ощущения мягкости. Обивка изголовья выполнена из кожи или ткани по каталогу.

По бокам изголовья располагается стеновая панель из дерева с ночным столиком из следующих пород: Сикамор Фризе цвет слоновой кости глянцевый, глянцевое эбеновое дерево, глянцевый орех каналетто, глянцевое корневице или дерево с глянцевым лаковым покрытием цвета по каталогу. Ночной столик выполнен с лицевыми панелями ящиков с обивкой из кожи по каталогу, внутренней частью с матовым лаковым покрытием цвета бронзы и вставками из металла со следующей отделкой:

- глянцевое светлое золото,
- матовое золото шампань,
- глянцевый хром,
- глянцевый черный хром,
- матовая сатинированная бронза,
- глянцевое розовое золото,
- матовое розовое золото,
- Black Rose золото.

Основание боковых панелей выполнено из дерева с покрытием из пенополиуретана средней плотности и сдвоенной ткани, пропитанной смолой, и предусматривается в двух вариантах:

- Сомье на пружинах с обивкой из кожи или из ткани.
- Основание боковых панелей с обивкой из кожи или из ткани с возможностью установки: фиксированной решетки с деревянными рейками - регулируется по высоте посредством удобных угловых профилей из металла - встраиваемого сомье на пружинах на уровне основания или решетки с отделением для контейнера и дном из ламината с шелковистым эффектом.

Ввиду особенности обработки вся обивка является несъемной.

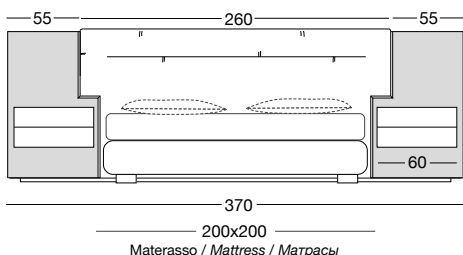

Materasso / Mattress / Матрасы

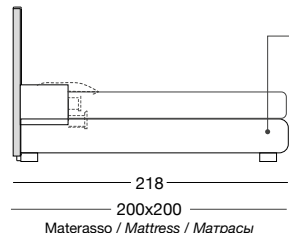

Materasso / Mattress / Матрасы

**

215 X 208 cm
Base sommier a molle rivestita
Covered Sommier spring base
Основание-сомье на пружинах с обивкой

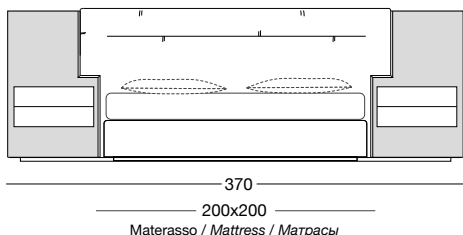

Materasso / Mattress / Матрасы

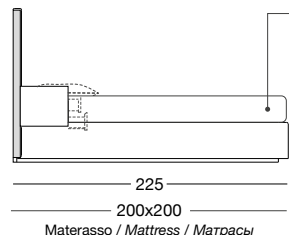

Materasso / Mattress / Матрасы

*

220 X 212 cm
A_Giroletto per rete fissa
bed frame for slat base
Основание для фиксированной решетки
B_Giroletto per sommier ad incasso
bed frame for recessed sommier
Основание для встраиваемого сомье
C_Giroletto per contenitore
bed frame for storage base
Основание для контейнера

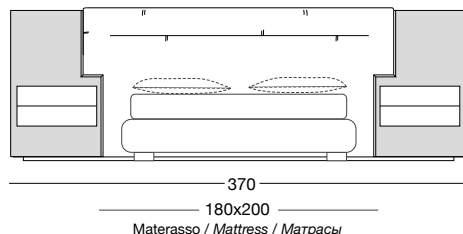

Materasso / Mattress / Матрасы

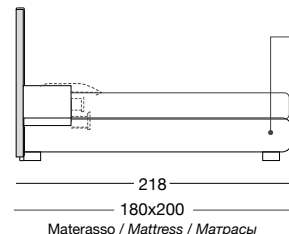

Materasso / Mattress / Матрасы

**

195 X 208 cm
Base sommier a molle rivestita
Covered Sommier spring base
Основание-сомье на пружинах с обивкой

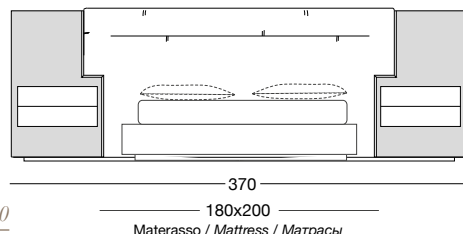

Materasso / Mattress / Матрасы

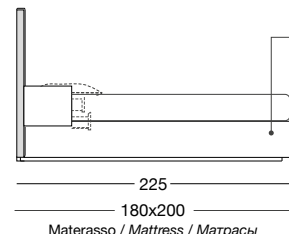

Materasso / Mattress / Матрасы

*

200 X 212 cm
A_Giroletto per rete fissa
bed frame for slat base
Основание для фиксированной решетки
B_Giroletto per sommier ad incasso
bed frame for recessed sommier
Основание для встраиваемого сомье
C_Giroletto per contenitore
bed frame for storage base
Основание для контейнера

UPHOLSTERED HEADBOARD

La testata è in legno ricoperto in poliuretano espanso a densità media con resinato accoppiato per donare una piacevole sensazione di morbidezza. Il rivestimento della testata è in pelle o tessuto a campionario.

La base giroletto è in legno ricoperta in poliuretano espanso a densità media e resinato accoppiato di cui sono disponibili due opzioni:

- Sommier a molle rivestito in pelle o tessuto.
- Base giroletto rivestita in pelle o tessuto, con possibilità di inserire: la rete fissa a doghe di legno - regolabile in altezza mediante pratici angolari in metallo - il sommier a molle da incasso a filo base, oppure la rete con vano contenitore e fondo in laminato effetto seta.

Data la particolare lavorazione tutti i rivestimenti non sono sfoderabili.

The wood headboard is covered in medium density polyurethane foam with joined resin liner for a pleasantly soft surface. The headboard upholstery is in leather or fabric from the range.

The bedframe base is in wood covered in medium density polyurethane foam with joined resin liner. Two options are available:

- Sofa-bed with spring mattress upholstered in leather or fabric.
- Bedframe base upholstered in leather or fabric, with the option to insert: a fixed frame with wooden slats - adjustable in height with practical metal corner pieces, a sofa-bed spring mattress inserted flush with the base, or a bedspring with a container compartment and silk-effect laminate bottom.

Given the particular assembly of the product, the upholstery is not removable.

Изголовье выполнено из дерева, покрытого пенополиуретаном средней плотности и сдвоенной тканью, пропитанной смолой, для создания приятного ощущения мягкости. Обивка изголовья выполнена из кожи или ткани по каталогу.

По бокам изголовья располагается стеновая панель из дерева с ночным столиком из следующих пород: глянцевое эбеновое дерево, глянцевый орех каналетто, глянцевое корневище или дерево с глянцевым лаковым покрытием цвета по каталогу. Основание боковых панелей выполнено из дерева с покрытием из пенополиуретана средней плотности и сдвоенной ткани, пропитанной смолой, и предусматривается в двух вариантах:

- Сомье на пружинах с обивкой из кожи или из ткани.
- Основание боковых панелей с обивкой из кожи или из ткани с возможностью установки: фиксированной решетки с деревянными рейками - регулируется по высоте посредством удобных угловых профилей из металла - встраиваемого сомье на пружинах на уровне основания или решетки с отделением для контейнера и дном из ламината с шелковистым эффектом.

Ввиду особенности обработки вся обивка является несъемной.

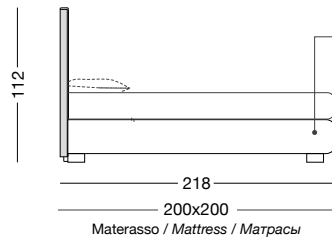
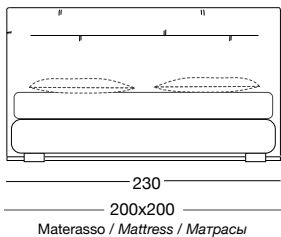

**
215 X 208 cm
Base sommier a molle rivestita
Covered Sommier spring base
Основание-сомье на пружинах с обивкой

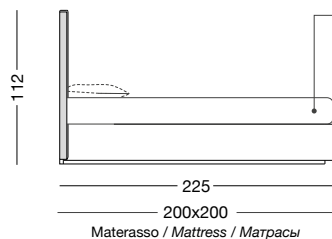
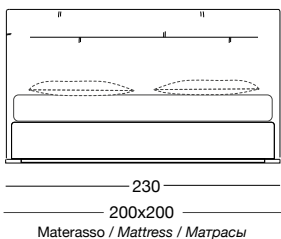

*
220 X 212 cm
A. Giroletto per rete fissa
bed frame for slat base
Основание для фиксированной решетки
B. Giroletto per sommier ad incasso
bed frame for recessed sommier
Основание для встраиваемого сомье
C. Giroletto per contenitore
bed frame for storage base
Основание для контейнера

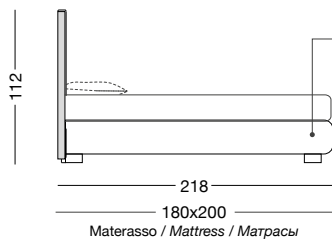
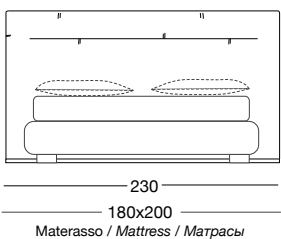

**
195 X 208 cm
Base sommier a molle rivestita
Covered Sommier spring base
Основание-сомье на пружинах с обивкой

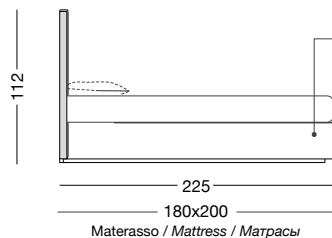
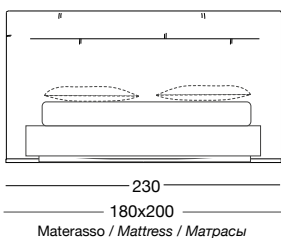

*
200 X 212 cm
A. Giroletto per rete fissa
bed frame for slat base
Основание для фиксированной решетки
B. Giroletto per sommier ad incasso
bed frame for recessed sommier
Основание для встраиваемого сомье
C. Giroletto per contenitore
bed frame for storage base
Основание для контейнера

Coral

Chair | U 170 DESIGN BY GIUSEPPE VIGANÒ

pg. 122

La struttura interna è in ferro, ed è schiumata in stampo a freddo.
La base e l'elegante sostegno dello schienale sono in metallo disponibile nelle seguenti finiture galvaniche:

- oro chiaro lucido
- oro Champagne opaco,
- cromato lucido,
- cromo nero lucido,
- bronzo satinato opaco,
- oro rosa lucido,
- oro rosa opaco,
- oro Black Rose.

Il rivestimento incollato e aderente alla forma, non è sfoderabile.

The internal metal structure is cold-moulded in foam
The base and elegant backrest support are in metal, available in the following galvanised finishes:

- bright light gold,
- matt Champagne gold,
- bright chrome,
- bright black chrome,
- matt satin bronze,
- bright pink gold,
- matt pink gold,
- Black Rose gold.

The upholstery is glued to the chair, and therefore not removable.

Внутренняя структура выполнена из металла и запенена в пресс-форме в холодном состоянии.

Основание и элегантная опора спинки выполнены из металла и выпускаются со следующими видами гальванической отделки:

- глянцевое светлое золото
- матовое золото шампань,
- глянцевый хром,
- глянцевый черный хром,
- матовая сатинированная бронза,
- глянцевое розовое золото,
- матовое розовое золото,
- Black Rose золото.

Обивка приклеена к форме и является несъемной.

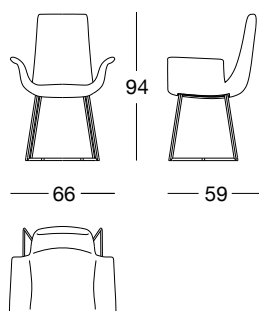

Gamma

Chair | U 177 DESIGN BY ELLE STUDIO

pg. 204

Struttura in legno, rivestito in poliuretano accoppiato da 3 mm, con sedile e schienale in poliuretano espanso a densità media incollato su telaio di legno.

Il rivestimento in tessuto e pelle a campionario, data la particolare lavorazione, non è sfoderabile.

Nello schienale è posizionata una pratica maniglia in metallo disponibile nelle seguenti finiture galvaniche:

- oro chiaro lucido,
- oro Champagne opaco,
- cromato lucido,
- cromo nero lucido,
- bronzo satinato opaco,
- oro rosa lucido,
- oro rosa opaco.

Wood structure, covered in 3mm bonded polyurethane, with seat and back in medium density polyurethane foam glued onto the wood frame.

The upholstery is available in fabric or leather from the range, and given the particular assembly of the product, it cannot be removed.

On the backrest, there is a practical metal handle, available in the following galvanised finishes:

- bright light gold
- matt Champagne gold
- bright chrome
- bright black chrome
- matt satin bronze
- bright pink gold
- matt pink gold.

Структура из дерева с покрытием из полиуретана и сдвоенной ткани толщиной 3 мм, сиденье и спинка из пенополиуретана средней плотности, приклеенного на деревянную раму.

Обивка из ткани и кожи по каталогу, ввиду особенности обработки, является несъемной.

На спинке предусматривается удобная металлическая ручка со следующими видами гальванической отделки:

- глянцевое светлое золото,
- матовое золото шампань,
- глянцевый хром,
- глянцевый черный хром,
- матовая сатинированная бронза,
- глянцевое розовое золото,
- матовое розовое золото.

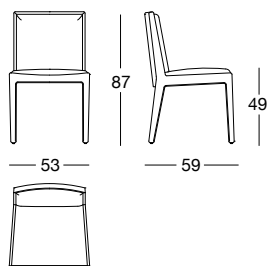

La

Chair | U 173 DESIGN BY BENWU

pg. 40

Struttura in legno massello di frassino scorniciato e pantografato tramite macchina a controllo numerico, verniciato ad acqua nei colori nero o marrone visone.

Il sedile e lo schienale sono in poliuretano espanso a densità media rivestiti in pelle o tessuto non sfoderabile.

Nello schienale è collocata una elegante maniglia in cuoio intrecciato tinto nei colori testa di moro o beige naturale, fissata alla struttura mediante borchie metalliche cromate:

- oro chiaro lucido,
- cromo nero lucido,
- bronzo satinato opaco.

Nelle gambe posteriori sono inseriti due puntali in pelle a campionario oppure in metallo cromato.

Tutti i metalli sono disponibili nelle seguenti finiture galvaniche:

- oro chiaro lucido,
- cromo nero lucido,
- bronzo satinato opaco.

Solid ash wood structure, moulded and shaped with CNC machines, painted with water-based colours in Black and Mink Brown.

The seat and backrest are in medium density polyurethane foam, covered in non-removable leather or fabric upholstery.

On the backrest, there is an elegant handle in braided saddle leather, coloured dark brown or natural beige, fastened to the frame with chromed metal studs in the following finishes:

- bright light gold,
- bright black chrome,
- matt satin bronze.

At the bottom of the rear legs are installed two chromed metal ferrules also available in leather as per our sample set.

All metals are available in the following galvanised finishes:

- bright light gold,
- bright black chrome,
- matt satined bronze.

Структура из массива ясеня, профилированная и пантографированная на станке с ЧПУ, окрашенная в черный или коричневый норковый цвет материалами на водной основе.

Сиденье и спинка выполнены из пенополиуретана средней плотности и имеют несъемную обивку из кожи или из ткани.

На спинке имеется элегантная ручка из плетеной кожи, окрашенной в темно-коричневый или натуральный бежевый цвета, прикрепленная к структуре хромированными металлическими заклепками со следующей отделкой:

- глянцевое светлое золото,
- глянцевый черный хром,
- матовая сатинированная бронза.

В задние ножки вставлены два наконечника из кожи по каталогу или из хромированного металла.

Все металлы доступны в следующих гальванических отделках:

- глянцевое светлое золото,
- глянцевый черный хром,
- матовая сатинированная бронза.

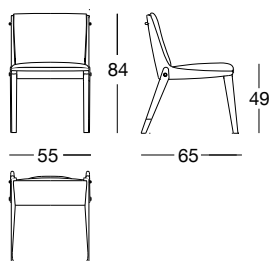

Delon

Stool | U 142 DESIGN BY KAZEMEKAS

pg. 190

Struttura in ferro, schiumata in stampo a freddo. La base è girevole a 360° e regolabile in altezza mediante una colonna telescopica a gas "Stabilus", disponibile nelle seguenti finiture:

- oro chiaro lucido,
- cromato lucido,
- cromo nero lucido,
- nichel opaco,

Il rivestimento incollato e aderente alla forma, non è sfoderabile.

Metal frame, cold-moulded in foam. Fully rotational swivel base with "Stabilus" pneumatic height adjustment column in the finishes:

- bright light gold,
- bright chrome,
- bright black chrome,
- matt nickel,

The upholstery is glued to the chair, and therefore not removable.

Железная структура, запененная в пресс-форме в холодном состоянии. Основание может поворачиваться на 360° и регулироваться по высоте посредством телескопической стойки с газовым механизмом "Stabilus".

Варианты отделки:

- глянцевое светлое золото,
- глянцевый хром,
- глянцевый черный хром,
- матовый никель,

Обивка приклеена к форме и является несъемной.

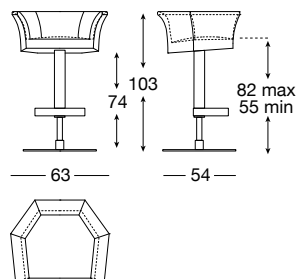

Mobile bar con piano di servizio in acciaio satinato con o senza vaschetta e rubinetteria.

Piano superiore in specchio bronzo o fumè. La finitura interna del mobile con ante in ebano o noce Canaletto è in legno Zebrano tinto scuro, mentre la struttura interna con ante in Sycamore frisè è avorio opaco.

Zoccolatura con bordo in metallo rettificato nelle finiture:

- oro chiaro lucido,
- oro Champagne opaco,
- cromato lucido,
- cromo nero lucido,
- bronzo satinato opaco,
- oro rosa lucido,
- oro rosa opaco
- oro Black Rose

Bar cabinet with satin steel counter top, with or without basin and taps. Top surface in bronze or smoky mirror. The internal finish of the cabinet with ebony or Canaletto walnut doors is in dark stained Zebrano wood, while the internal structure with Sycamore frisè doors is matt ivory.

Ground metal baseboard and edges in the following finishes:

- bright light gold,
- matt Champagne gold,
- bright chrome,
- bright black chrome,
- matt satin bronze,
- bright pink gold,
- matt pink gold,
- Black Rose gold.

Шкаф-бар со вспомогательной поверхностью из сатинированной стали с или без ванночки и сантехнической арматуры.

Верхняя поверхность из бронзового или дымчатого зеркала. Внутренняя отделка шкафа с дверцами из черного дерева или ореха каналетто выполнена из темного окрашенного дерева зебрано, в то время как внутренняя структура с дверцами из сикамора фризе цвета матовая слоновая кость.

Цоколь с кромкой из шлифованного металла с отделкой:

- глянцевое светлое золото,
- матовое золото шампань,
- глянцевый хром,
- глянцевый черный хром,
- матовая сатинированная бронза,
- глянцевое розовое золото,
- матовое розовое золото,
- Black Rose золото.

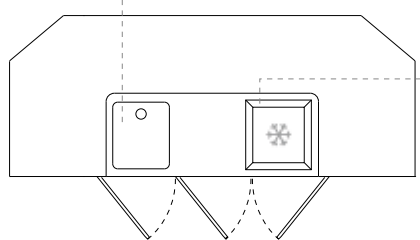
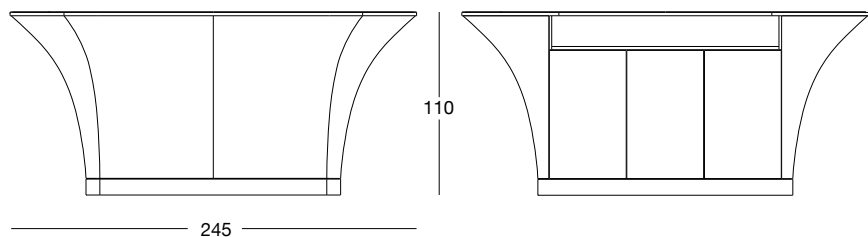

Piano acciaio con vaschetta con scarico
Wash-basin with drain-pipe
Мойка со сливом

Cantinetta vini
Wine refrigerator
Холодильник для вин

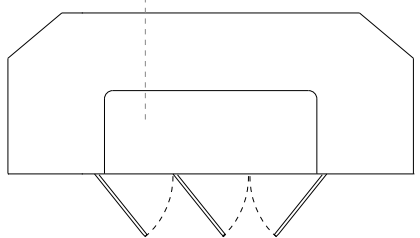
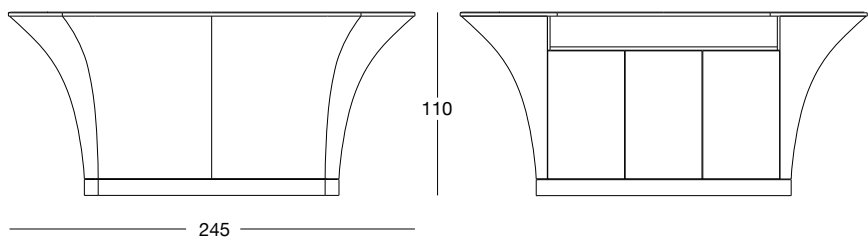

Piano acciaio senza vaschetta con scarico
Wash-basin without drain-pipe
Раковина без слива

Tavolo rettangolare e rotondo con base e bordo sottopiano rivestiti in pelle a campionario.

Finitura piani:

- specchio bronzo o fumè con bisellatura.

- marmo spessore mm 20 con bisellatura di mm 20: Fusion Light, Patagonia, Explosion Blu, Fusion Multicolor, Quarzo Juliet, Sahara Noir (finitura poliestere), Dover White, Panda White, Verde Guatemala, Cortecchia, Port Saint Laurent, Rosso Levanto, Bardiglio Nuvolato, Elegant Brown, Palissandro Oniciato, Emperador Dark, Silver Wave, Agatha Black, Frappuccino, Calacatta Gold.

Per il tavolo rotondo è disponibile un piano girevole (cm Ø 75-90-110) in appoggio nelle finiture a catalogo.

Rectangular or round table with base and undertop edge covered in leather from the range.

Top surface finish:

- bronze or smoky mirror with bevel.

- 20 mm marble with 20mm bevel: Fusion Light, Patagonia, Explosion Blue, Fusion Multicolor, Juliet Quartz, Sahara Noir (polyester finish), Dover White, Panda White, Guatemala Green, Cortecchia, Port Saint Laurent, Rosso Levanto, Bardiglio Nuvolato, Elegant Brown, Shale Rosewood, Emperador Dark, Silver Wave, Agate Black, Frappuccino, Calacatta Gold.

For the round table, a revolving tray (cm Ø 75-90-110) to set on the tabletop is available in the finishes from the catalogue.

Прямоугольный и круглый стол с основанием и кромкой опоры с обивкой из кожи по каталогу.

Отделка столешниц:

- бронзовое или дымчатое зеркало со скосом.

- мрамор толщиной 20 мм со скосом 20 мм: Fusion Light, Patagonia, Explosion Blu, Fusion Multicolor, Quarzo Juliet, Sahara Noir (полиэфирная отделка), Dover White, Panda White, Verde Guatemala, Cortecchia, Port Saint Laurent, Rosso Levanto, Bardiglio Nuvolato, Elegant Brown, Palissandro Oniciato, Emperador Dark, Silver Wave, Agatha Black, Frappuccino, Calacatta Gold.

Круглый стол может иметь накладную поворотную столешницу (Ø 75-90-110 см) с отделкой по каталогу.

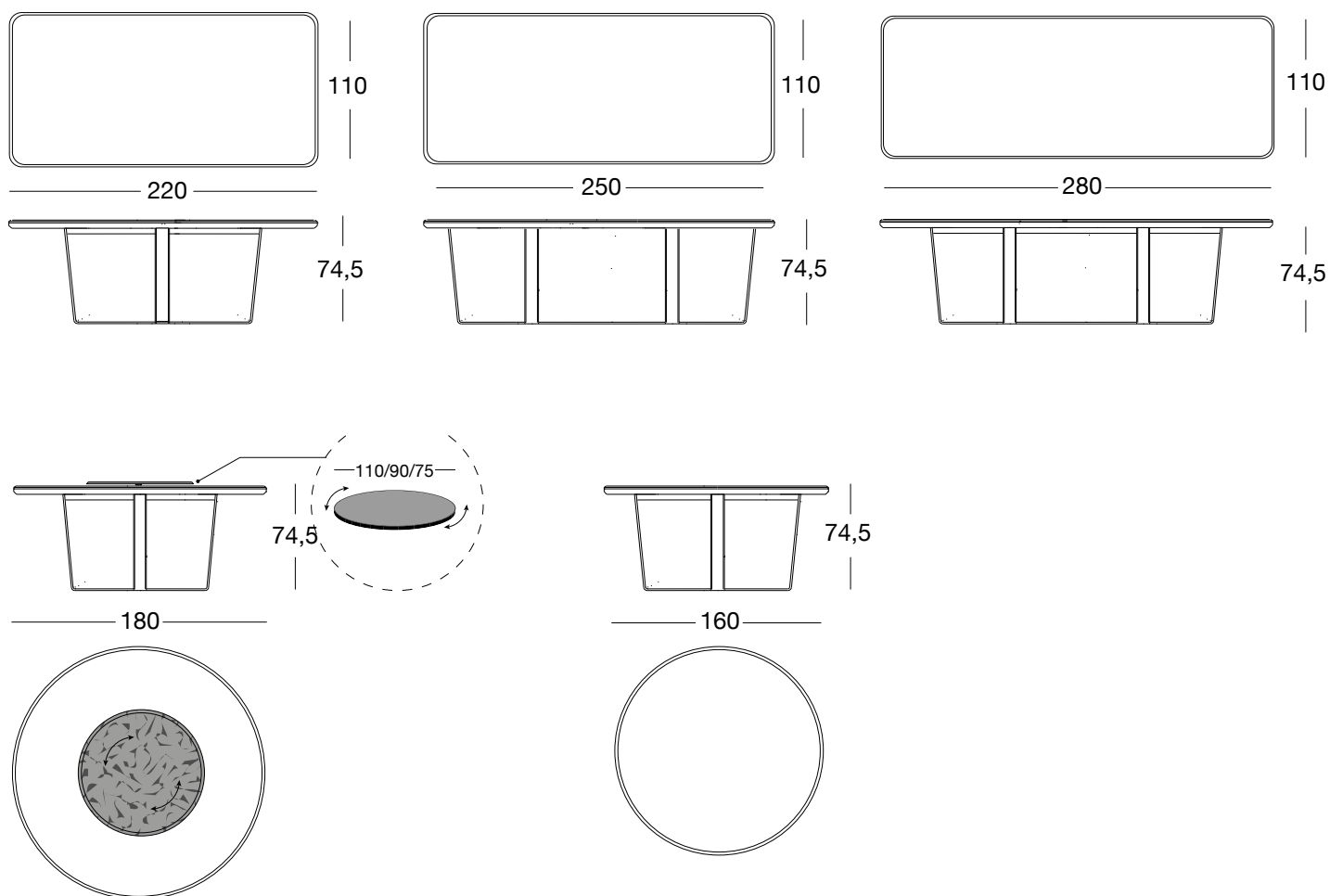

Tavolo rotondo con la struttura interna in metallo verniciato e scocca in vetroresina a stampo manuale rivestita in pelle a campionario. Zoccolatura con bordo in metallo rettificato nelle finiture:

- oro chiaro lucido,
- oro Champagne opaco,
- cromato lucido,
- cromo nero lucido,
- bronzo satinato opaco,
- oro rosa lucido,
- oro rosa opaco,
- oro Black Rose.

Piano in marmo girevole diviso in due parti + girevole centrale. Senza girevole, il piano è intero nelle finiture:

- marmo: Fusion Light, Patagonia, Explosion Blu, Fusion Multicolor, Quarzo Juliet, Sahara Noir (finitura poliestere), Dover White, Panda White, Verde Guatemala, Cortecchia, Port Saint Laurent, Rosso Levanto, Bardiglio Nuvolato, Elegant Brown, Palissandro Oniciato, Emperador Dark, Silver Wave, Agatha Black, Frappuccino, Calacatta Gold.

- specchio bronzo o fumè,

- legno in essenza: Sycamore frisè, Ebano lucido, noce Canaletto lucido.

Per la variante con piano in specchio o legno è disponibile un piano girevole (cm Ø 100) in appoggio nelle finiture a catalogo.

Round table with internal structure in painted metal and shell in manually moulded glass fibre covered in leather from the range. Ground metal baseboard and edges in the following finishes:

- bright light gold,
- matt Champagne gold,
- bright chrome,
- bright black chrome,
- matt satin bronze,
- bright pink gold,
- matt pink gold,
- Black Rose gold.

Swivel marble top divided into two parts + central rotating tray.

Without the rotating tray, the top is whole and available in the finishes:

marble: Fusion Light, Patagonia, Explosion Blue, Fusion Multicolor, Juliet Quartz, Sahara Noir (polyester finish), Dover White, Panda White, Guatemala Green, Cortecchia, Port Saint Laurent, Rosso Levanto, Bardiglio Nuvolato, Elegant Brown, Shale Rosewood, Emperador Dark, Silver Wave, Agate Black, Frappuccino, Calacatta Gold.

- bronze or smoky mirror,

- wood: Sycamore frisè, glossy Ebony, glossy Canaletto walnut.

For the variant with the top in mirror or wood, a revolving tray (cm Ø 100) to set on the tabletop is available in range finishes.

Круглый стол с внутренней структурой из окрашенного металла и каркасом из стеклопластика ручной штамповки с обивкой из кожи по каталогу. Цоколь с кромкой из шлифованного металла с отделкой:

- глянцевое светлое золото,
- матовое золото шампань,
- глянцевый хром,
- глянцевый черный хром,
- матовая сатинированная бронза,
- глянцевое розовое золото,
- матовое розовое золото,
- Black Rose золото.

Вращающийся мраморный топ разделен на две части + центральная вращающаяся части. Без вращающейся части, топ цельный в отделках: Без вращающейся части, топ цельный в отделках:

- мрамор: Fusion Light, Patagonia, Explosion Blu, Fusion Multicolor, Quarzo Juliet, Sahara Noir (полиэфирная отделка), Dover White, Panda White, Verde Guatemala, Cortecchia, Port Saint Laurent, Rosso Levanto, Bardiglio Nuvolato, Elegant Brown, Palissandro Oniciato, Emperador Dark, Silver Wave, Agatha Black, Frappuccino, Calacatta Gold.

- бронзовое или дымчатое зеркало,

- дерево следующих пород: Sycamore frisè, глянцевое эбеновое дерево, глянцевый орех каналетто.

Вариант с зеркальной или деревянной столешницей может иметь накладную поворотную столешницу (Ø 100 см) с отделкой по каталогу.

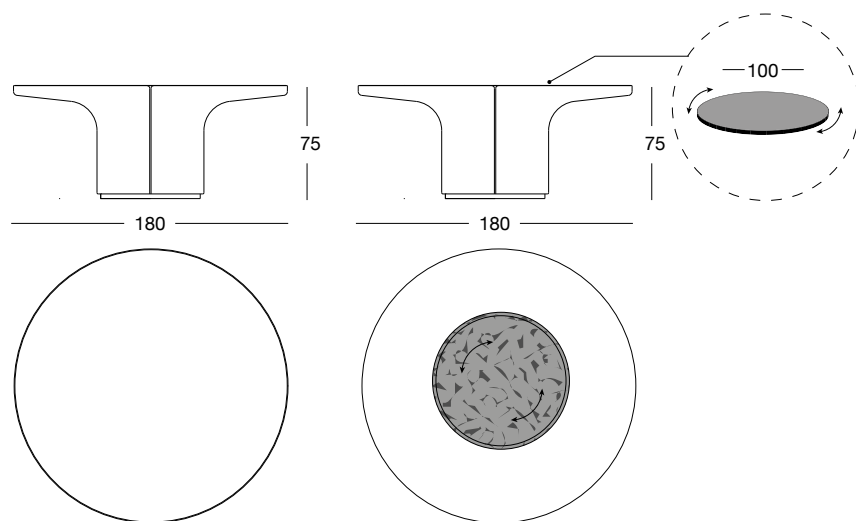

Serie di tavolini componibili con diverse misure e altezze. Struttura in metallo rettificato nelle finiture:

- oro chiaro lucido,
- oro Champagne opaco,
- cromato lucido,
- cromo nero lucido,
- bronzo satinato opaco,
- oro rosa lucido,
- oro rosa opaco,
- oro Black Rose.

Finitura piani:

- specchio bronzo o fumè con bisellatura.
- marmo con bisellatura di mm 20: , Calcite Azul, Fusion Light, Patagonia, Explosion Blu, Fusion Multicolor, Quarzo Juliet, Sahara Noir (finitura poliestere), Dover White, Panda White, Verde Guatemala, Cortecchia, Port Saint Laurent, Rosso Levanto, Bardiglio Nuvolato, Elegant Brown, Palissandro Oniciato, Emperador Dark, Silver Wave, Agatha Black, Frappuccino, Calacatta Gold.
- legno: Ebano lucido o opaco, Sycamore frisé avorio lucido, Radica lucida.
- Piano in pelle diviso in 3 spicchi: a campionario.

Series of small tables in different sizes and heights with ground metal structure in the following finishes:

- bright light gold,
- matt Champagne gold,
- bright chrome,
- bright black chrome,
- matt satin bronze,
- bright pink gold,
- matt pink gold,
- Black Rose gold.

Top surface finish:

- bronze or smoky mirror with bevel.
- marble with 20mm bevel: , Calcite Azul, Fusion Light, Patagonia, Explosion Blue, Fusion Multicolor, Juliet Quartz, Sahara Noir (polyester finish), Dover White, Panda White, Guatemala Green, Cortecchia, Port Saint Laurent, Rosso Levanto, Bardiglio Nuvolato, Elegant Brown, Shale Rosewood, Emperador Dark, Silver Wave, Agate Black, Frappuccino, Calacatta Gold.
- Wood: Glossy or matt ebony, glossy ivory frisé Sycamore, glossy burl.
- Leather top divided into 3 segments: from the catalogue.

Серия столиков различных размеров и высоты со структурой из шлифованного металла со следующей отделкой:

- глянцевое светлое золото,
- матовое золото шампань,
- глянцевый хром,
- глянцевый черный хром,
- матовая сатирированная бронза,
- глянцевое розовое золото,
- матовое розовое золото,
- Black Rose золото.

Отделка столешниц:

- бронзовое или дымчатое зеркало со скосом.
- мрамор со скосом 20 мм: , Calcite Azul, Fusion Light, Patagonia, Explosion Blu, Fusion Multicolor, Quarzo Juliet, Sahara Noir (полиэфирная отделка), Dover White, Panda White, Verde Guatemala, Cortecchia, Port Saint Laurent, Rosso Levanto, Bardiglio Nuvolato, Elegant Brown, Palissandro Oniciato, Emperador Dark, Silver Wave, Agatha Black, Frappuccino, Calacatta Gold.
- дерево: глянцевое или матовое черное дерево, глянцевый Сикамор фризе цвета слоновой кости, глянцевая радика.
- Кожаный топ разделен на 3 сегмента: из набора образцов.

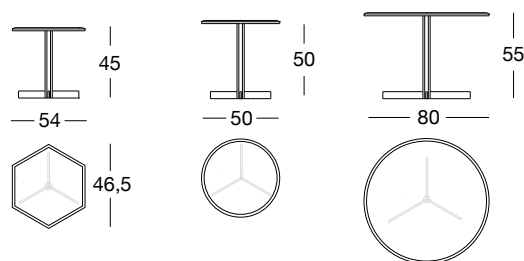

Versione in pelle / leather version / Кожаная версия

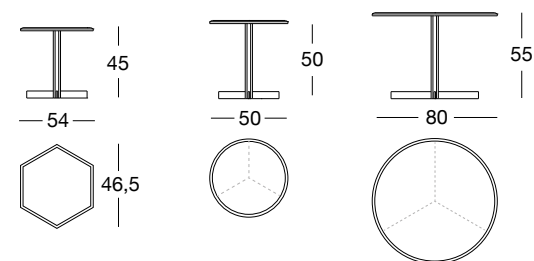

Re

Small Table

Tavolino rotondo con la struttura interna in metallo verniciato e scocca in vetroresina a stampo manuale rivestita in pelle a campionario. Zoccolatura con bordo in metallo rettificato nelle finiture:

- oro chiaro lucido,
- oro Champagne opaco,
- cromato lucido,
- cromo nero lucido,
- bronzo satinato opaco,
- oro rosa lucido,
- oro rosa opaco,
- oro Black Rose.

Finiture piano:

- specchio bronzo o fumè,
- Marmo, Azul Macauba, Calcite Azul, Fusion Light, Patagonia, Explosion Blu, Fusion Multicolor, Quarzo Juliet, Sahara Noir (finitura poliestere), Dover White, Panda White, Verde Guatemala, Cortecchia, Port Saint Laurent, Rosso Levanto, Bardiglio Nuvolato, Elegant Brown, Palissandro Oniciato, Emperador Dark, Silver Wave, Agatha Black, Frappuccino, Calacatta Gold.
- legno lavorazione a "spicchi" ad intarsio in essenza: Sycamore frisé, Ebano lucido, noce Canaletto lucido.

Small round table with internal structure in painted metal and shell in manually moulded glass fibre covered in leather from the range. Ground metal base-board and edges in the following finishes:

- bright light gold
- matt Champagne gold
- bright chrome
- bright black chrome
- matt satin bronze
- bright pink gold
- matt pink gold,
- Black Rose gold.

Top finishes:

- bronze or smoky mirror,
- marble, Azul Macauba, Calcite Azul, Fusion Light, Patagonia, Explosion Blue, Fusion Multicolor, Juliet Quartz, Sahara Noir (polyester finish), Dover White, Panda White, Guatemala Green, Cortecchia, Port Saint Laurent, Rosso Levanto, Bardiglio Nuvolato, Elegant Brown, Shale Rosewood, Emperador Dark, Silver Wave, Agate Black, Frappuccino, Calacatta Gold.
- wood worked in "wedges" and marquetry in wood: glossy Ebony, glossy Canaletto walnut.

Круглый столик с внутренней структурой из окрашенного металла и каркасом из стеклопластика ручной штамповки с обивкой из кожи по каталогу. Цоколь с кромкой из шлифованного металла с отделкой:

- глянцевое светлое золото,
- матовое золото шампань,
- глянцевый хром,
- глянцевый черный хром,
- матовая сатирированная бронза,
- глянцевое розовое золото,
- матовое розовое золото,
- Black Rose золото.

Отделка столешницы:

- бронзовое или дымчатое зеркало,
- Мрамор, Calcite Azul, Fusion Light, Patagonia, Explosion Blu, Fusion Multicolor, Quarzo Juliet, Sahara Noir (полиэфирная отделка), Dover White, Panda White, Verde Guatemala, Cortecchia, Port Saint Laurent, Rosso Levanto, Bardiglio Nuvolato, Elegant Brown, Palissandro Oniciato, Emperador Dark, Silver Wave, Agatha Black, Frappuccino, Calacatta Gold.
- дерево с обработкой в виде колосков с инкрустацией из следующих пород: глянцевое эбеновое дерево, глянцевый орех каналетто.

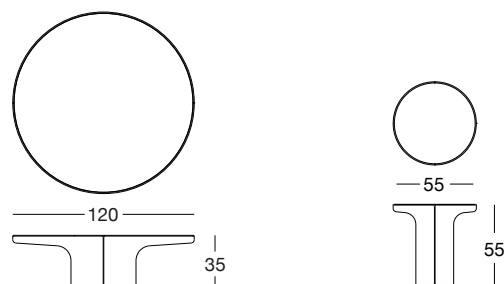

Tavolino di servizio con piastra sottobase in metallo rettificato nelle finiture:

- oro chiaro lucido,
- oro Champagne opaco,
- cromato lucido,
- cromo nero lucido,
- bronzo satinato opaco,
- oro rosa lucido,
- oro rosa opaco,
- oro Black Rose.

Colonna in legno rivestita in pelle a campionario.

Finiture piano:

- specchio bronzo o fumè con bisellatura,
- marmo con bisellatura di mm 20: Calcite Azul, Fusion Light, Patagonia, Explosion Blu, Fusion Multicolor, Quarzo Juliet, Sahara Noir (finitura poliestere), Dover White, Panda White, Verde Guatemala, Cortecchia, Port Saint Laurent, Rosso Levanto, Bardiglio Nuvolato, Elegant Brown, Palissandro Oniciato, Emperador Dark, Silver Wave, Agatha Black, Frappuccino, Calacatta Gold.

Small utility table with ground metal underbase plate in the finishes:

- bright light gold,
- matt Champagne gold,
- bright chrome,
- bright black chrome,
- matt satin bronze,
- bright pink gold,
- matt pink gold,
- Black Rose gold.

Wood column upholstered in leathers from the catalogue.

Top finishes:

- bronze or smoky mirror with bevel,
- marble with 20mm bevel: Calcite Azul, Fusion Light, Patagonia, Explosion Blue, Fusion Multicolor, Juliet Quartz, Sahara Noir (polyester finish), Dover White, Panda White, Guatemala Green, Cortecchia, Port Saint Laurent, Rosso Levanto, Bardiglio Nuvolato, Elegant Brown, Shale Rosewood, Emperador Dark, Silver Wave, Agate Black, Frappuccino, Calacatta Gold.

Сервировочный столик с плитой основания из шлифованного металла со следующей отделкой:

- глянцевое светлое золото,
- матовое золото шампань,
- глянцевый хром,
- глянцевый черный хром,
- матовая сатинированная бронза,
- глянцевое розовое золото,
- матовое розовое золото,
- Black Rose золото.

Колонна из дерева с кожаной обивкой по каталогу.

Отделка столешницы:

- бронзовое или дымчатое зеркало со скосом,
- мрамор со скосом 20 мм: Calcite Azul, Fusion Light, Patagonia, Explosion Blu, Fusion Multicolor, Quarzo Juliet, Sahara Noir (полиэфирная отделка), Dover White, Panda White, Verde Guatemala, Cortecchia, Port Saint Laurent, Rosso Levanto, Bardiglio Nuvolato, Elegant Brown, Palissandro Oniciato, Emperador Dark, Silver Wave, Agatha Black, Frappuccino, Calacatta Gold.

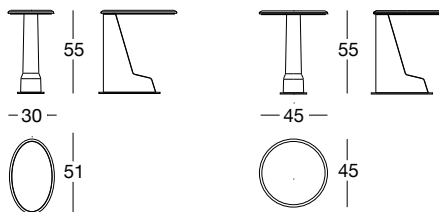

Collezione di tavolini di differenti misure e finizioni caratterizzati dalla sovrapposizione di piani su altezze diverse dall'effetto quasi galleggiante con supporti in metallo.

Tavolino basso con 3 cassetti con base, fianchi e piano in legno in essenza: Sycamore frisè, Ebano lucido, noce Canaletto lucido, Radica lucida o legno laccato lucido colori a campionario. Frontali cassetti rivestiti in pelle a campionario.

Piano mensola nelle finiture:

- specchio bronzo o fumè con bisellatura,
- marmo con bisellatura di mm 20: Fusion Light, Patagonia, Explosion Blu, Fusion Multicolor, Quarzo Juliet, Sahara Noir (finitura poliestere), Dover White, Panda White, Verde Guatemala, Corteccia, Port Saint Laurent, Rosso Levanto, Bardiglio Nuvolato, Elegant Brown, Palissandro Oniciato, Emperador Dark, Silver Wave, Agatha Black, Frappuccino, Calacatta Gold.

Tavolino quadrato e rettangolare con supporti e profili del piano inferiore in metallo rettificato nelle finiture:

- oro chiaro lucido,
- oro Champagne opaco,
- cromato lucido,
- cromo nero lucido,
- bronzo satinato opaco,
- oro rosa lucido,
- oro rosa opaco,
- oro Black Rose.

Il piano inferiore è in legno in essenza: Sycamore frisè, Ebano lucido, noce Canaletto lucido oppure in pelle categoria P.18 con speciale trattamento antimacchia.

Piano mensola nelle finiture:

- specchio bronzo o fumè con bisellatura,
- marmo con bisellatura di mm 20: Calcite Azul, Fusion Light, Patagonia, Explosion Blu, Fusion Multicolor, Quarzo Juliet, Sahara Noir (finitura poliestere), Dover White, Panda White, Verde Guatemala, Corteccia, Port Saint Laurent, Rosso Levanto, Bardiglio Nuvolato, Elegant Brown, Palissandro Oniciato, Emperador Dark, Silver Wave, Agatha Black, Frappuccino, Calacatta Gold.

Collection of tables of different sizes and finishes characterized by the overlapping of tops on different heights with an almost floating effect with metal supports.

Low table with 3 drawers with base, sides and top in wood: glossy Ebony, glossy Canaletto walnut, glossy Burl wood or glossy lacquered wood in colours from the range. Drawer fronts upholstered in leathers from the catalogue.

Shelf in the finishes:

- bronze or smoky mirror with bevel,
- marble with 20mm bevel: Fusion Light, Patagonia, Explosion Blue, Fusion Multicolor, Juliet Quartz, Sahara Noir (polyester finish), Dover White, Panda White, Guatemala Green, Corteccia, Port Saint Laurent, Rosso Levanto, Bardiglio Nuvolato, Elegant Brown, Shale Rosewood, Emperador Dark, Silver Wave, Agate Black, Frappuccino, Calacatta Gold.

Square and rectangular small table with supports and profiles on the lower shelf in ground metal in the finishes:

- bright light gold
- matt Champagne gold
- bright chrome
- bright black chrome
- matt satin bronze
- bright pink gold
- matt pink gold,
- Black Rose gold.

The lower shelf is in wood: Sycamore frisè, glossy Ebony, glossy Canaletto walnut or in Cat. P.18 leather with special stain-proofing treatment.

Shelf in the finishes:

- bronze or smoky mirror with bevel,
- marble with 20mm bevel: Calcite Azul, Fusion Light, Patagonia, Explosion Blue, Fusion Multicolor, Juliet Quartz, Sahara Noir (polyester finish), Dover White, Panda White, Guatemala Green, Corteccia, Port Saint Laurent, Rosso Levanto, Bardiglio Nuvolato, Elegant Brown, Shale Rosewood, Emperador Dark, Silver Wave, Agate Black, Frappuccino, Calacatta Gold.

Collezione di tavolini di differenti misure e finizioni caratterizzata da sovrapposizione di piani su altezze diverse con effetto quasi galleggiante con supporti in metallo.

Nizkij stolik s 3 yashkikami s osnovaniem, bokovinami i stoleshnicей из дерева следующих пород: глянцевое эбеновое дерево, глянцевоый орех каналетто, глянцевоое корневище или дерево с глянцевоым лаковоым покрытием цвета по каталогу. Лицевые панели ящиков с кожаной обивкой по каталогу.

Плоскость полки со следующей отделкой:

- бронзовое или дымчатое зеркало со скосом,
- мрамор со скосом 20 мм: Fusion Light, Patagonia, Explosion Blu, Fusion Multicolor, Quarzo Juliet, Sahara Noir (полиэфирная отделка), Dover White, Panda White, Verde Guatemala, Corteccia, Port Saint Laurent, Rosso Levanto, Bardiglio Nuvolato, Elegant Brown, Palissandro Oniciato, Emperador Dark, Silver Wave, Agatha Black, Frappuccino, Calacatta Gold.

Квадратный и прямоугольный столик с опорами и профилями нижней плоскости из шлифованного металла со следующей отделкой:

- глянцевоое светлое золото,
- матовое золото шампань,
- глянцевоый хром,
- глянцевоый черный хром,
- матовая сатинированная бронза,
- глянцевоое розовое золото,
- матовое розовое золото,
- Black Rose золото.

Нижняя плоскость выполнена из дерева следующих пород: Sycamore frisè, глянцевоое эбеновое дерево, глянцевоый орех каналетто или из кожи категории P.18 со специальной обработкой для предупреждения образования пятен.

Плоскость полки со следующей отделкой:

- бронзовое или дымчатое зеркало со скосом,
- мрамор со скосом 20 мм: Calcite Azul, Fusion Light, Patagonia, Explosion Blu, Fusion Multicolor, Quarzo Juliet, Sahara Noir (полиэфирная отделка), Dover White, Panda White, Verde Guatemala, Corteccia, Port Saint Laurent, Rosso Levanto, Bardiglio Nuvolato, Elegant Brown, Palissandro Oniciato, Emperador

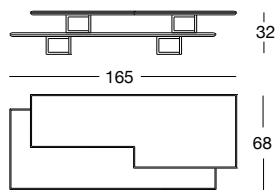
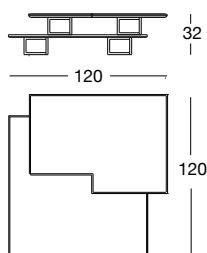

Console da ingresso con spalle in legno essenza: Sycamore frisè, Ebano lucido, noce Canaletto lucido. Interno rivestito in pelle P.3 Cat. Suede con specchio rotondo neutro, bronzo o fumè.

Mensola nelle finiture:

- specchio neutro, bronzo o fumè con bisellatura,
- marmo con bisellatura di mm 20: Fusion Light, Patagonia, Explosion Blu, Fusion Multicolor, Quarzo Juliet, Sahara Noir (finitura poliestere), Dover White, Panda White, Verde Guatemala, Corteccia, Port Saint Laurent, Rosso Levanto, Bardiglio Nuvolato, Elegant Brown, Palissandro Oniciato, Emperador Dark, Silver Wave, Agatha Black, Frappuccino, Calacatta Gold.
- legno come le spalle in essenza: Sycamore frisè avorio lucido, Ebano lucido, noce Canaletto lucido.

La mensola è supportata da un anello in metallo rettificato nelle finiture:

- oro chiaro lucido,
- oro Champagne opaco,
- cromato lucido,
- cromo nero lucido,
- bronzo satinato opaco,
- oro rosa lucido,
- oro rosa opaco,
- oro Black Rose

Entrance console with wood sides in: Sycamore frisè, glossy Ebony, glossy Canaletto walnut. Interior lined with leather P.3 Cat. Suede with round neutral, bronze or smoky mirror.

Shelf in the finishes:

- bronze or smoky mirror with bevel,
- marble with 20mm bevel: Fusion Light, Patagonia, Explosion Blue, Fusion Multicolor, Juliet Quartz, Sahara Noir (polyester finish), Dover White, Panda White, Guatemala Green, Corteccia, Port Saint Laurent, Rosso Levanto, Bardiglio Nuvolato, Elegant Brown, Shale Rosewood, Emperador Dark, Silver Wave, Agate Black, Frappuccino, Calacatta Gold.
- wood like the sides: Sycamore frisè glossy ivory, glossy Ebony, glossy Canaletto walnut.

The shelf is supported by a ground metal ring in the finishes:

- bright light gold,
- matt Champagne gold,
- bright chrome,
- bright black chrome,
- matt satin bronze,
- bright pink gold,
- matt pink gold,
- Black Rose gold.

Консоль для прихожей с боковинами из дерева следующих пород: Sycamore frisè, глянцевое эбеновое дерево, глянцевоый орех каналетто. Внутренняя часть покрыта кожей категории P.3 замша с круглым зеркалом из обычного, бронзового или дымчатого стекла.

Полка со следующей отделкой:

- бронзовое или дымчатое зеркало со скосом,
- мрамор со скосом 20 мм: Fusion Light, Patagonia, Explosion Blu, Fusion Multicolor, Quarzo Juliet, Sahara Noir (полиэфирная отделка), Dover White, Panda White, Verde Guatemala, Corteccia, Port Saint Laurent, Rosso Levanto, Bardiglio Nuvolato, Elegant Brown, Palissandro Oniciato, Emperador Dark, Silver Wave, Agatha Black, Frappuccino, Calacatta Gold.

- дерево для боковин: сикамор фризе цвет слоновой кости глянцевоый, глянцевое эбеновое дерево, глянцевоый орех каналетто.

Полка установлена на кольцо из шлифованного металла со следующей отделкой:

- глянцевое светлое золото,
- матовое золото шампань,
- глянцевоый хром,
- глянцевоый черный хром,
- матовая сатирированная бронза,
- глянцевое розовое золото,
- матовое розовое золото,
- Black Rose золото

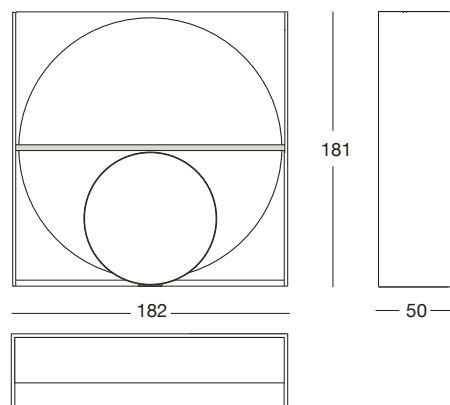
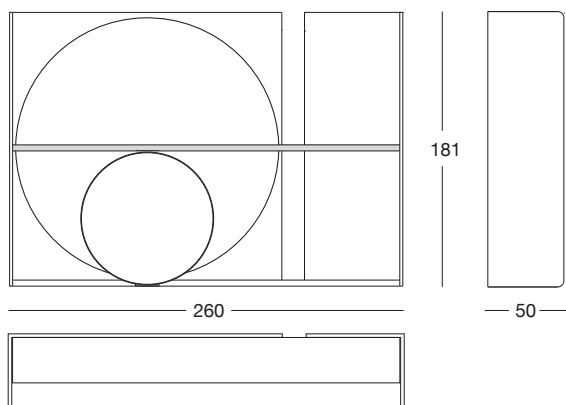

Mobile basso contenitore con ante e cassetti, gambe e struttura in legno nelle essenze:

- laccato lucido colori a campionario,
- Sycamore frisè avorio lucido
- Ebano lucido/opaco,
- Noce Canaletto lucido/opaco,

Frontale cassetti rivestiti in pelle o cashmere Loro Piana Interiors a campionario oppure in legno come la struttura.

Profilo della base e cornice frontale in metallo rettificato nelle finiture:

- oro chiaro lucido,
- oro Champagne opaco,
- cromato lucido,
- cromo nero lucido,
- bronzo satinato opaco,
- oro rosa lucido,
- oro rosa opaco,
- oro Black Rose.

Finitura piano:

- specchio bronzo o fumè con bisellatura di mm 20,
- cristallo nero verniciato con bisellatura di mm 20,
- laccato lucido colori a campionario,
- Sycamore frisè avorio lucido
- Ebano lucido/opaco,
- Noce Canaletto lucido/opaco,
- marmo Fusion Light,
- marmo Patagonia,
- marmo Explosion Blu,
- marmo Fusion Multicolor,
- Quarzo Juliet
- marmo Sahara Noir (finitura poliestere),
- marmo Dover White,
- marmo Panda White,
- marmo Verde Guatemala,
- marmo Cortecchia,
- marmo Port Saint Laurent,
- marmo Rosso Levanto,
- marmo Bardiglio Nuvolato,
- marmo Elegant Brown,
- marmo Palissandro Oniciato,
- marmo Emperador Dark,
- marmo Silver Wave,
- marmo Agatha Black,
- marmo Frappuccino,
- marmo Calacatta Gold.

Maniglia in marmo a campionario o come il piano.

Optional: sul retro sono presenti due strip led dimmerabili che illuminano la parte inferiore e superiore del mobile. L'accensione avviene tramite interruttore a sfioramento touch. L'effetto è un fascio di luce che illumina la parete.

Low cabinet with doors and drawers, legs and frame available in the following types of wood:

- glossy lacquered wood in range colours,
- Sycamore frisè glossy ivory
- glossy/matt ebony,
- glossy/matt Canaletto walnut,

Drawer fronts covered in leather or cashmere Loro Piana Interiors from the range or in the same type of wood as the frame.

Profile of base and front cornice in ground metal in the finishes:

- bright light gold,
- matt Champagne gold,
- bright chrome,
- bright black chrome,
- matt satin bronze,
- bright pink gold,
- matt pink gold,
- Black Rose gold.

Top finish:

- bronze or smoky mirror with 20 mm bevel,
- black painted glass with 20 mm bevel,
- glossy lacquered wood in range colours,
- Sycamore frisè glossy ivory
- glossy/matt ebony,
- glossy/matt Canaletto walnut,
- Fusion Light marble,
- Patagonia marble,
- Explosion Blu marble,
- Fusion Multicolor marble,
- Juliet quartz
- Sahara Noir marble (polyester finish),
- Dover White marble,
- Panda White marble,
- Guatemala Green marble,
- Cortecchia marble,
- Port Saint Laurent marble,
- Red Levanto marble,
- Bardiglio Nuvolato marble,
- Elegant Brown marble,
- Shale Rosewood marble,
- Emperador Dark marble,
- Silver Wave marble,
- Agatha Black marble,
- Frappuccino marble,
- Calacatta Gold marble.

Handle in marble from the range or like the top.

On the back, two dimmable LED strips light the lower and upper part of the chest. They are turned on with a touch-sensitive switch. The effect is a strip of light that illuminates the wall.

Низкий шкаф с дверцами и ящиками, ножками и каркасом из древесины следующих пород:

- глянцевый лак в цветовой гамме по каталогу,
- сикамор фризе цвет слоновой кости глянцевый,
- глянцевое/матовое эбеновое дерево,
- глянцевый/матовый орех Canaletto,

Фасад ящиков обтянут кожей или кашемиром Loro Piana Interiors по каталогу или выполнен из древесины, как каркас.

Профиль основания и фронтальная рама из шлифованного металла со следующей отделкой:

- глянцевое светлое золото,
- матовое золото оттенка Шампанского,
- глянцевый хром,
- глянцевый черный хром,
- матовая сатинированная бронза,
- глянцевое розовое золото,
- матовое розовое золото,
- Black Rose золото.

Отделка столешницы:

- бронзовое или дымчатое зеркало со скосом 20 мм,
- черный окрашенный хрусталь со скосом 20 мм,
- глянцевый лак в цветовой гамме по каталогу,
- сикамор фризе цвет слоновой кости глянцевый,
- глянцевое/матовое эбеновое дерево,
- глянцевый/матовый орех Canaletto,
- мрамор Fusion Light,
- мрамор Patagonia,
- мрамор Explosion Blu,
- мрамор Fusion Multicolor,
- Juliet кварц
- мрамор Sahara Noir (полиэфирная отделка),
- мрамор Dover White,
- мрамор Panda White,
- мрамор Verde Guatemala,
- мрамор Cortecchia,
- мрамор Port Saint Laurent,
- мрамор Rosso Levanto,
- мрамор Bardiglio Nuvolato,
- мрамор Elegant Brown,
- мрамор Palissandro Oniciato,
- мрамор Emperador Dark,
- мрамор Silver Wave,
- мрамор Agatha Black,
- мрамор Frappuccino,
- мрамор Calacatta Gold.

Ручка из мрамора по каталогу или как столешница.

Сзади расположены две диммируемые светодиодные ленты для освещения нижней и верхней части изделия. Включение посредством сенсорного выключателя. Эффект светового луча, освещающего стену.

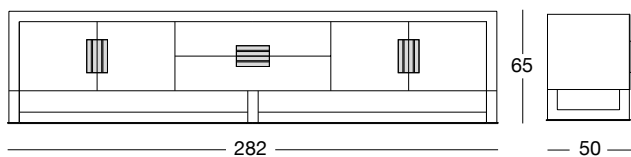

Mobile alto (2 ante e 3 cassetti)

Mobile zona giorno con base in vetroresina a stampo manuale rivestita in pelle a campionario. Zoccolatura con bordo in metallo rettificato nelle finiture:

- oro chiaro lucido,
- oro Champagne opaco,
- cromato lucido,
- cromo nero lucido,
- bronzo satinato opaco,
- oro rosa lucido,
- oro rosa opaco,
- oro Black Rose.

Struttura (in MDF spessore 40 mm) con particolare sagomatura rivestita in pelle a campionario. Aperture push-pull e interni laccati color bronzo opaco.

Finiture piano:

- specchio bronzo o fumè,
- marmo: Fusion Light, Patagonia, Explosion Blu, Fusion Multicolor, Quarzo Juliet, Sahara Noir (finitura poliestere), Dover White, Panda White, Verde Guatemala, Corteccia, Port Saint Laurent, Rosso Levanto, Bardiglio Nuvolato, Elegant Brown, Palissandro Oniciato, Emperador Dark, Silver Wave, Agatha Black, Frappuccino, Calacatta Gold.
- in legno in essenza: Sycamore frisè avorio lucido, Ebano lucido, noce Canaletto lucido.

High cabinet (2 doors and 3 drawers)

Living room cabinet with manually moulded glass fibre base covered in leathers from the catalogue. Ground metal baseboard and edges in the following finishes:

- bright light gold,
- matt Champagne gold,
- bright chrome,
- bright black chrome,
- matt satin bronze,
- bright pink gold,
- matt pink gold,
- Black Rose gold.

Structure (in MDF th. 40 mm) with particular shape covered in leathers from the catalogue. Push-pull opening mechanisms and interiors painted matt bronze.

Top finishes:

- bronze or smoky mirror,
- marble: Fusion Light, Patagonia, Explosion Blue, Fusion Multicolor, Juliet Quartz, Sahara Noir (polyester finish), Dover White, Panda White, Guatemala Green, Corteccia, Port Saint Laurent, Rosso Levanto, Bardiglio Nuvolato, Elegant Brown, Shale Rosewood, Emperador Dark, Silver Wave, Agate Black, Frappuccino, Calacatta Gold.

- wood: Sycamore frisè glossy ivory, glossy Ebony, glossy Canaletto walnut.

Высокий шкаф (2 створки и 3 ящика)

Шкаф для гостиной с основанием из стеклопластика ручной штамповки с обивкой из кожи по каталогу. Цоколь с кромкой из шлифованного металла с отделкой:

- глянцевое светлое золото,
- матовое золото шампань,
- глянцевый хром,
- глянцевый черный хром,
- матовая сатинированная бронза,
- глянцевое розовое золото,
- матовое розовое золото,
- Black rose золото.

Структура (из панели МДФ толщиной 40 мм) особого профиля с обивкой из кожи по каталогу. Открытие "тяги-толкая", внутренние поверхности с матовым лаковым покрытием цвета бронзы.

Отделка столешницы:

- бронзовое или дымчатое зеркало,
- мрамор: Fusion Light, Patagonia, Explosion Blu, Fusion Multicolor, Quarzo Juliet, Sahara Noir (полиэфирная отделка), Dover White, Panda White, Verde Guatemala, Corteccia, Port Saint Laurent, Rosso Levanto, Bardiglio Nuvolato, Elegant Brown, Palissandro Oniciato, Emperador Dark, Silver Wave, Agatha Black, Frappuccino, Calacatta Gold.

- из дерева следующих пород: сикамор фризе цвет слоновой кости глянцевый, глянцевое эбеновое дерево, глянцевый орех каналетто.

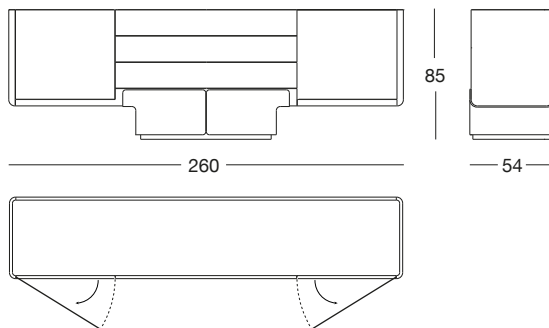

Mobile basso (2 ribalte e 2 cassetti)

Mobile zona giorno con base in vetroresina a stampo manuale rivestita in pelle a campionario. Zoccolatura con bordo in metallo rettificato nelle finiture:

- oro chiaro lucido
- oro Champagne opaco,
- cromo lucido,
- cromo nero lucido,
- bronzo satinato opaco,
- oro rosa lucido,
- oro rosa opaco,
- oro Black Rose.

Struttura (in MDF spessore 40 mm) con particolare sagomatura rivestita in pelle a campionario.

I contenitori laterali sono a ribalta con punto luce a led e la finitura interna è in legno essenza: Sycamore frisè avorio lucido, Ebano lucido, noce Canaletto lucido.

Gli interni dei cassetti, invece, sono laccati color bronzo opaco con aperture push-pull.

Finiture piano:

- specchio bronzo o fumè,
- marmo: Fusion Light, Patagonia, Explosion Blu, Fusion Multicolor, Quarzo Juliet, Sahara Noir (finitura poliestere), Dover White, Panda White, Verde Guatemala, Corteccia, Port Saint Laurent, Rosso Levanto, Bardiglio Nuvolato, Elegant Brown, Palissandro Oniciato, Emperador Dark, Silver Wave, Agatha Black, Frappuccino, Calacatta Gold.
- in legno in essenza: Sycamore frisè avorio lucido, Ebano lucido, noce Canaletto lucido (abbinato eventualmente all'interno a ribalta).

Low cabinet (2 flap doors and 2 drawers)

Living room cabinet with manually moulded glass fibre base covered in leathers from the catalogue. Ground metal baseboard and edges in the following finishes:

- bright light gold,
- matt Champagne gold,
- bright chrome,
- bright black chrome,
- matt satin bronze,
- bright pink gold,
- matt pink gold,
- Black Rose gold.

Structure (in MDF th. 40 mm) with particular shape covered in leathers from the catalogue.

The side cabinets have flap doors with LED lights and the internal finish in wood: Sycamore frisè glossy ivory, glossy Ebony, glossy Canaletto walnut.

Drawer interiors, instead, are painted matt bronze with push-pull openings.

Top finishes:

- bronze or smoky mirror,
- marble: Fusion Light, Patagonia, Explosion Blue, Fusion Multicolor, Juliet Quartz, Sahara Noir (polyester finish), Dover White, Panda White, Guatemala Green, Corteccia, Port Saint Laurent, Rosso Levanto, Bardiglio Nuvolato, Elegant Brown, Shale Rosewood, Emperador Dark, Silver Wave, Agate Black, Frappuccino, Calacatta Gold.

- wood: Sycamore frisè glossy ivory, Glossy Ebony, glossy Canaletto walnut (can be matched on the inside of the flap compartment).

Низкий шкаф (2 откидные створки и 2 ящика)

Шкаф для гостиной с основанием из стеклопластика ручной штамповки с обивкой из кожи по каталогу. Цоколь с кромкой из шлифованного металла с отделкой:

- глянцевое светлое золото
- матовое золото шампань,
- глянцевый хром,
- глянцевый черный хром,
- матовая сатинированная бронза,
- глянцевое розовое золото,
- матовое розовое золото,
- Black Rose золото.

Структура (из панели МДФ толщиной 40 мм) особого профиля с обивкой из кожи по каталогу.

Боковые емкости с откидными створками имеют светодиодное освещение и внутреннюю отделку из дерева следующих пород: сикамор фризе цвет слоновой гости глянцевый, глянцевое эбеновое дерево, глянцевый орех каналетто.

Внутренняя часть ящиков выполнена с матовым лаковым покрытием цвета бронзы с открытием "тяги-толкая".

Отделка столешницы:

- бронзовое или дымчатое зеркало,
- мрамор: Fusion Light, Patagonia, Explosion Blu, Fusion Multicolor, Quarzo Juliet, Sahara Noir (полиэфирная отделка), Dover White, Panda White, Verde Guatemala, Corteccia, Port Saint Laurent, Rosso Levanto, Bardiglio Nuvolato, Elegant Brown, Palissandro Oniciato, Emperador Dark, Silver Wave, Agatha Black, Frappuccino, Calacatta Gold.

- из дерева следующих пород: сикамор фризе цвет слоновой гости глянцевый, глянцевое эбеновое дерево, глянцевый орех каналетто (сочетается с покрытием внутреннего пространства, закрытого откидной створкой).

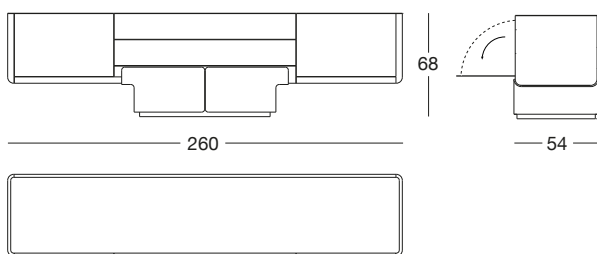

Neptune

Cabinet | Y 780 DESIGN BY GIUSEPPE VIGANÒ

pg. 138

Collezione di mobili per zona giorno disponibili in due altezze composti da un elemento contenitore con ante e cassetti (per la variante bassa solo cassetti) e una mensola in appoggio su 2 cassettoni.

Base in alluminio verniciata color bronzo. Spalle e piano in legno in essenza: Sycamore frisè avorio lucido, Ebano lucido, noce Canaletto lucido, Radica lucida o legno laccato lucido colori a campionario. Ante e frontali cassetti rivestiti in pelle a campionario. Aperture push-pull. Gli interni sono laccati color bronzo opaco.

Per la finitura Sycamore frisè, gli interni sono avorio laccato opaco.

Mensola nelle finiture:

- specchio bronzo o fumè.
- marmo: Fusion Light, Patagonia, Explosion Blu, Fusion Multicolor, Quarzo Juliet, Sahara Noir (finitura poliestere), Dover White, Panda White, Verde Guatemala, Cortecchia, Port Saint Laurent, Rosso Levanto, Bardiglio Nuvolato, Elegant Brown, Palissandro Oniciato, Emperador Dark, Silver Wave, Agatha Black, Frappuccino, Calacatta Gold.

Collection of living room cabinets available in two heights, made up of a storage element with doors and drawers (the low variant comes with drawers only) and a shelf set on 2 small drawers.

Base in aluminium painted bronze. Sides and top in wood: Sycamore frisè glossy ivory, glossy Ebony, glossy Canaletto walnut, glossy Burl wood or glossy lacquered wood in colours from the range. Doors and drawer fronts upholstered in leathers from the catalogue. Push-pull opening. Interiors are lacquered in matt bronze. For the Sycamore frisè finish, the internal structure is lacquered matt ivory.

Shelf in the finishes:

- bronze or smoky mirror.
- marble: Fusion Light, Patagonia, Explosion Blue, Fusion Multicolor, Juliet Quartz, Sahara Noir (polyester finish), Dover White, Panda White, Guatemala Green, Cortecchia, Port Saint Laurent, Rosso Levanto, Bardiglio Nuvolato, Elegant Brown, Shale Rosewood, Emperador Dark, Silver Wave, Agate Black, Frappuccino, Calacatta Gold.

Collezione di mobili per zona giorno disponibili in due altezze composti da un elemento contenitore con ante e cassetti (per la variante bassa solo cassetti) e una mensola in appoggio su 2 cassetti.

Collezione di mobili per zona giorno disponibili in due altezze composti da un elemento contenitore con ante e cassetti (per la variante bassa solo cassetti) e una mensola in appoggio su 2 cassetti. Base in alluminio, colorato in bronzo. Banchine e piano in legno: Sycamore frisè avorio lucido, Ebano lucido, noce Canaletto lucido, Radica lucida o legno laccato lucido colori a campionario. Ante e frontali cassetti rivestiti in pelle a campionario. Aperture push-pull. Gli interni sono laccati color bronzo opaco. Per la finitura Sycamore frisè, gli interni sono avorio laccato opaco. Mensola nelle finiture:

- specchio bronzo o fumè.
- marmo: Fusion Light, Patagonia, Explosion Blu, Fusion Multicolor, Quarzo Juliet, Sahara Noir (poliestere), Dover White, Panda White, Verde Guatemala, Cortecchia, Port Saint Laurent, Rosso Levanto, Bardiglio Nuvolato, Elegant Brown, Palissandro Oniciato, Emperador Dark, Silver Wave, Agatha Black, Frappuccino, Calacatta Gold.

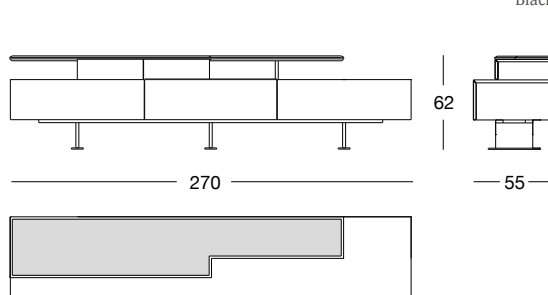
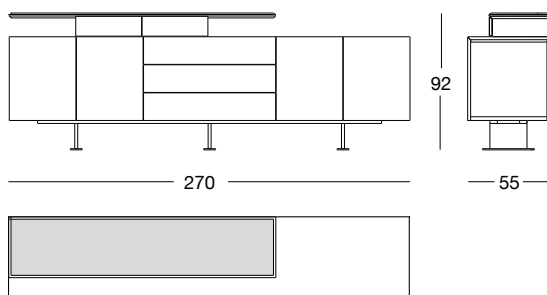

Orwell MAKE-UP

Dresser | Y 782 DESIGN BY GIUSEPPE VIGANÒ

pg. 244

Comò MakeUp con 2 cassetti e funzionale contenitore per trucco o gioielli.

Base e piano superiore in legno in essenza: Sycamore frisè avorio lucido, Ebano lucido, noce Canaletto lucido, Radica lucida o legno laccato lucido colori a campionario. Fianchi e frontali cassetti rivestiti in pelle a campionario.

L'interno del contenitore per trucco è rivestito in pelle P.3 Cat. Suede e la chiusura con anta a ribalta, è dotata di uno specchio con bordo in metallo.

Profilo della base e cornice in metallo rettificato nelle finiture:

- oro chiaro lucido,
- oro Champagne opaco,
- cromato lucido,
- cromo nero lucido,
- bronzo satinato opaco,
- oro rosa lucido,
- oro rosa opaco,
- oro Black Rose.

Maniglia con inserto in marmo a campionario.

Make-up dresser with 2 drawers and functional storage area for cosmetics or jewellery.

Base and top in wood finishes: Sycamore frisè glossy ivory, glossy Ebony, glossy Canaletto walnut, glossy Burl wood or glossy lacquered wood in colours from the range. Sides and drawer fronts upholstered in leathers from the catalogue.

The interior of the cosmetic container is covered in P.3 Cat. Suede leather and the flap door closure is equipped with a mirror with metal edges.

Ground metal base profile and frame in the following finishes:

- bright light gold,
- matt Champagne gold,
- bright chrome,
- bright black chrome,
- matt satin bronze,
- bright pink gold,
- matt pink gold,
- Black Rose gold.

Handle with marble insert (marble from the range).

Туалетный столик с 2 ящиками и функциональным контейнером для косметики или украшений.

Основание и верхняя поверхность из дерева следующих пород: Сикамор Фризэ цвет слоновой кости гляцевый, Гляцевое эбеновое дерево, Гляцевое орех каналетто, гляцевое корневище или дерево с гляцевым лаковым покрытием цвета по каталогу. Боковые и лицевые панели ящиков с обивкой из кожи по каталогу.

Внутренняя часть контейнера для косметики имеет покрытие из кожи категории P.3 замша, откидная створка выполнена с зеркалом с кромкой из металла.

Профиль основания и рамка из шлифованного металла со следующей отделкой:

- гляцевое светлое золото,
- матовое золото шампань,
- гляцевый хром,
- гляцевый черный хром,
- матовая сатинированная бронза,
- гляцевое розовое золото,
- матовое розовое золото,
- Black Rose золото.

Ручка со вставкой из мрамора по каталогу.

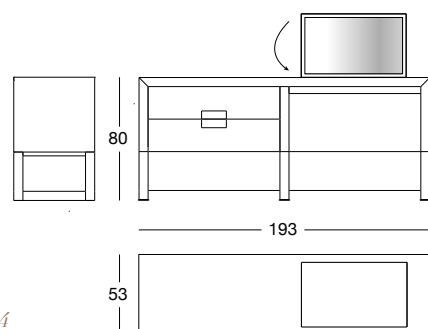

Sistema di armadi e cabine armadio progettati con una modularità in grado di inserirsi in ogni spazio grazie alla sua versatilità. Il sistema Atelier propone un'organizzazione evoluta degli interni con svariate attrezzature. L'adattabilità si completa con il taglio su misura.

La struttura è in multistrato MDF mm 25 nelle finiture in essenza: Zebrano tinto scuro opaco, noce Canaletto opaco. Tutti i profili sono in alluminio anodizzato nelle finiture:

- Platino opaco,
- Bronzo satinato opaco,
- Alluminio brillante,
- Oro brillante,
- Oro Champagne brillante,
- Elettrocolore moro brillante.

I frontali dei cassetti interni sono rivestiti in pelle P.3 Cat.Suede.

Le spalle hanno illuminazione a led a tutta altezza. Le ante hanno profili in alluminio anodizzato e una maniglia in fusione con inserto in marmo a campionario. Lo schienale interno può essere laccato lucido color avorio.

Le ante sono previste in vetro Stop Sol bronzo o fumè oppure rivestite in pelle a campionario con bisello, effetto "diamante".

Il sistema prevede moduli speciali: trucco, scrittoio e TV. La finizione, solo per questi elementi, è in Ebano lucido e i divisori nelle mensole sono in vetro bronzo o fumè.

NB_nella zoccolatura è previsto un perno di regolazione.

Modular system of wardrobes and walk-in wardrobes designed to be versatile enough to adapt to any space. The Atelier system offers evolved organisation of internal spaces with a range of different accessories. Adaptability is completed with custom measurements.

The structure is in 25mm MDF multi-layer in the wood finishes: Sycamore frisé glossy ivory, matt dark stained Zebrano, matt Canaletto walnut. All profiles are in anodised aluminium in the finishes:

- Matt platinum,
- Matt satin bronze,
- Bright aluminium,
- Bright gold,
- Bright Champagne gold,
- Bright dark brown Electrocolour.

The fronts of internal drawers are covered in P.3 Cat. Suede.

The sides have full height LED lighting. The doors have anodised aluminium profiles and a cast handle with insert of marble from the range. The internal back panel can be in ivory coloured glossy lacquer.

The doors are supplied in bronze or smoky Stop Sol glass or covered in leather from the range with bevelled "diamond" effect.

The system also includes special modules: make-up table, desk and TV cabinet. These elements only come in the finish glossy Ebony, and shelf partitions are in bronze or smoky glass. Note: the baseboard has a regulation pin.

Система модульных шкафов и шкафов-купе, вписывающаяся в любое пространство благодаря своей универсальности. Система Atelier предлагает самую передовую организацию интерьеров благодаря различным устройствам. Адаптируемость повышается за счет резки по размерам.

Структура выполнена из панели МДФ толщиной 25 мм с отделкой из следующих пород дерева: Сикамор Фризе цвет слоновой кости гляцевый, зебрано с окраской в темный матовый цвет, матовый орех каналетто. Все профили выполнены из анодированного алюминия со следующей отделкой:

- матовая платина,
- матовая сатинированная бронза,
- блестящий алюминий,
- блестящее золото,
- блестящее золото шампань,
- блестящий коричневый алюминий.

Лицевые панели внутренних ящиков обиты кожей категории P.3 замша.

Боковины имеют светодиодную подсветку по всей высоте. Створки выполнены с профилем из анодированного алюминия и литой ручкой с вставкой из мрамора по каталогу. Внутренняя часть спинки может выполняться с гляцевым лаковым покрытием цвета слоновой кости.

Створки выполнены из бронзового или дымчатого стекла Stop Sol, обтянуты кожей по каталогу со скосом "алмазная грань".

В системе предусматриваются специальные модули: туалетный столик, письменный стол и тумба под телевизор. Отделка, только для этих элементов, выполнена из гляцевого эбенового дерева, а перегородки полок - из бронзового или дымчатого стекла.

ПРИМЕЧАНИЕ: В цоколе предусматривается регулировочный штифт.

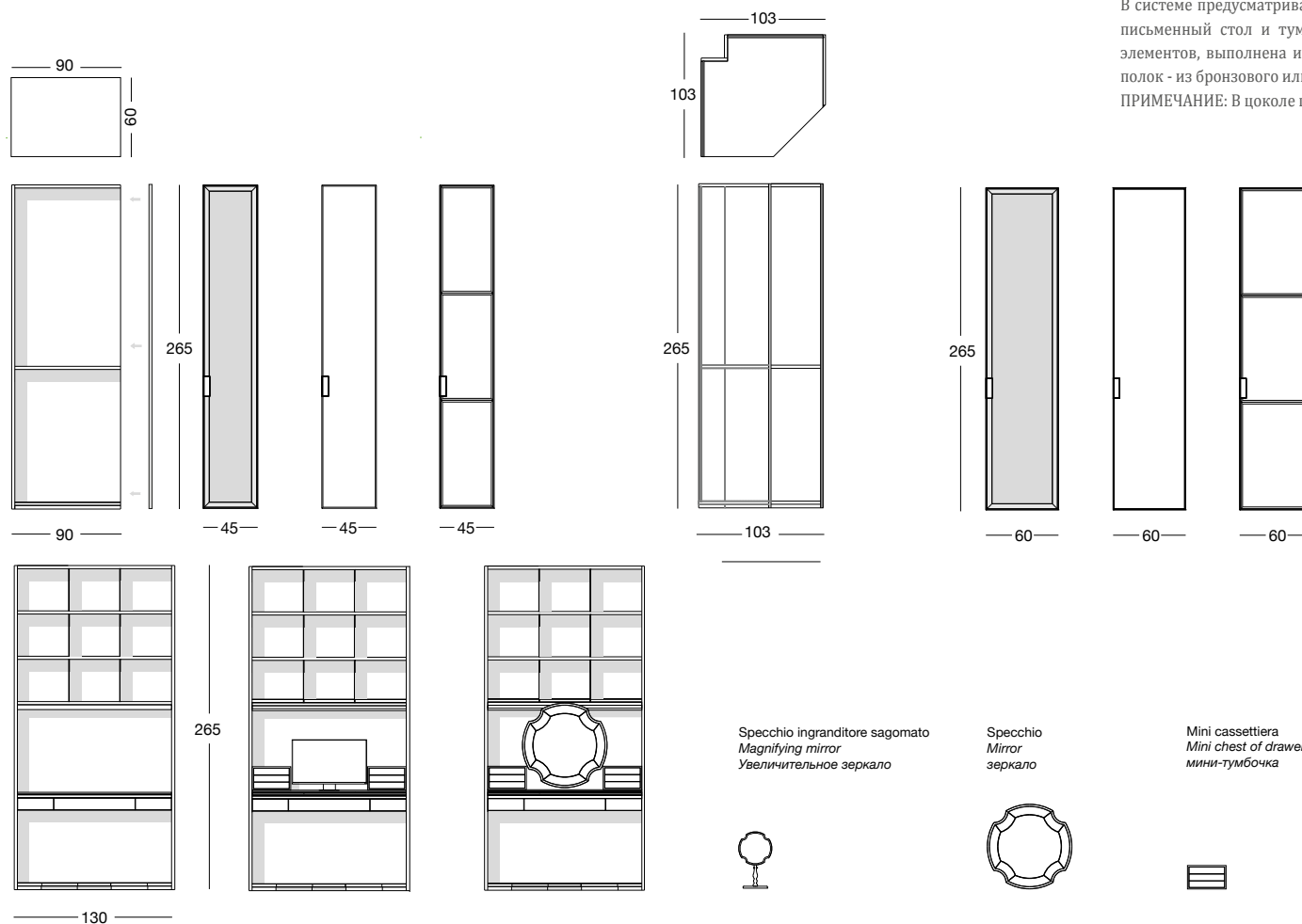

Specchio ingranditore sagomato
Magnifying mirror
Увеличительное зеркало

Specchio
Mirror
зеркало

Mini cassetiera
Mini chest of drawers
мини-тумбочка

Ripiano
Shelf
модуль

Cassetiera 4 cassetti
Chest of 4 drawers
Комод с 4 ящиками

Cassetiera 2 cassetti
Chest of 2 drawers
Комод с 2 ящиками

Porta borsa
Bags holder
секция для сумок

Porta pantaloni+
Svuota tasche
Trousers rods +
Glove compartment
вешалка для брюк+
отделение для мелочей

Porta camicie
Shirts holder
полка для рубашки

Tubo appendiabiti
Clothes rods
штанга для вешалок

Ripiano angolare
Corner shelf
угловой модуль

